

LAICA®

Sous Vide

Cucina sottovuoto a bassa
temperatura

LAICA® SVC107L1 低溫舒肥料理棒

使用說明與產品保固



圖1

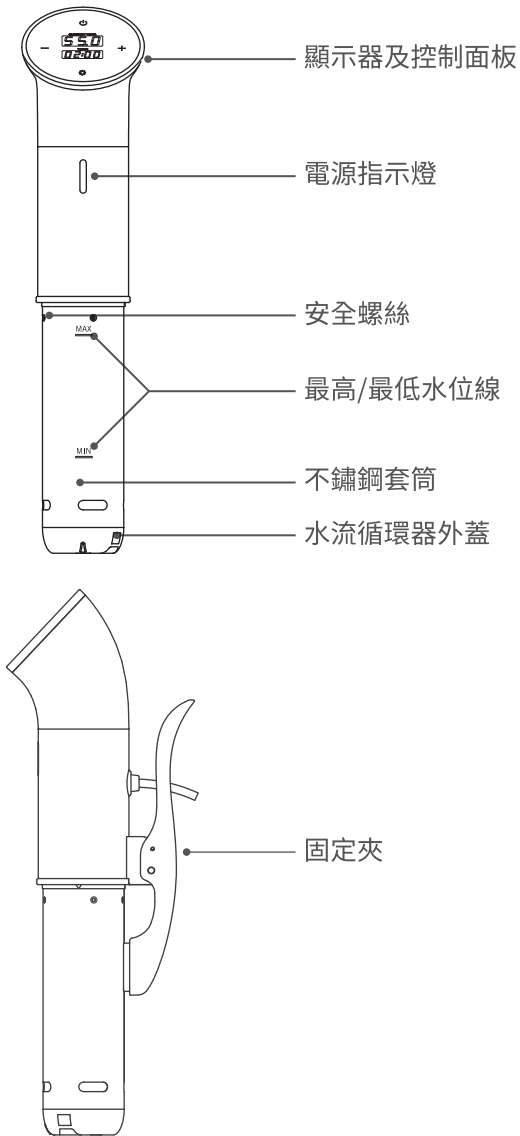

LAICA 低溫舒肥料理棒 使用說明及產品保固

親愛的客戶，感謝您選購本產品，我們將提供您安全可靠的產品，以及完美的使用體驗。

重要

開始使用產品前，請詳細閱讀本說明書。

產品使用說明書視同產品的一部份，請妥善收存；將本產品轉讓予他人時，相關文件亦須一併轉移。



為確保產品的使用安全和被正確使用，請在使用前仔細閱讀本說明書中的說明和警告，並依照正確的維護和使用方法進行操作。

若您遺失本說明書，請透過以下方式聯繫LAICA：

公司名稱：台灣萊卡股份有限公司 聯絡地址：231新北市新店區北新路207-1號2樓

客服專線：0800-366-055

官方網站：www.laica.com.tw

目錄

符號說明	02	按鍵功能	06
安全須知	02	保養方式	07
面板說明	03	產品檢驗	07
使用方式	04	故障排除	08
操作說明	05	保固政策	08

符號說明



安全須知

- 使用前請確認產品之完整性；若有明顯損壞，請勿使用本設備，並聯繫您的零售商。
- 請將塑膠袋放置於遠離兒童處，以避免發生窒息危險。
- 使用設備前請確認插座之電壓與產品規格相符。
- 本設備僅適用於預定用途，並根據說明使用。
- 任何其他不正當使用方式所造成之危險或危害，製造商不負擔任何責任。
- 此設備適用於8歲以上人員。
- 肢體、感官、精神殘疾人士或不熟悉產品操作者，請於成人之監督下使用此產品，並請勿讓孩童玩弄此產品。
- ⊗ 切勿在長時間無人看顧的情況下運作裝置；在使用完畢後，請將裝置關閉並拔下插頭。
- 發生故障或錯誤時，請關閉電源，且勿自行拆解裝置，並聯繫您的零售商進行維修。
- ⊗ 請勿以潮濕的雙手操控面板或插頭。
- ⊗ 請勿拉扯電源線。
- 請妥善保存產品，防止意外碰撞、極端溫度變化、灰塵、陽光直曬、並遠離熱源。

- ⊙請勿令水位超過不鏽鋼套筒上之最高水位線(MAX)。
- 僅不鏽鋼套筒及水流循環器外蓋可放入洗碗機。
- 請於使用後清潔前拔除電源插頭，並在冷卻後再清潔機器。
- 若本產品不慎落入水中，請立即拔除電源插頭；並在插頭拔除前請勿嘗試將其拿起。
- ⊙若電源線損壞請聯繫您的零售商，請勿出於任何原因更改或改造電源線。
- 請充分展開電源線，使機器遠離熱源，並在使用中避免接觸機器外部。
- 將機器夾在烹飪容器側邊，將烹飪容器置於堅固、防潮、耐熱120°C以上之平面上；並請遠離邊緣，慎防滑落。請勿將本產品放置於瓦斯爐上或烤箱內。
- 使用過程中，機器及烹飪容器內之水溫將會升高，如需移動容器，請使用隔熱手套。
- 請使用耐熱之器具處理或取出裝有食物之真空密封袋。
- 請遠離瓦斯爐、電熱板、烤箱等熱源或易燃物品。
- 在將本產品從水中取出前，應先拔除電源。電源拔除後不鏽鋼套筒仍有高溫，請勿直接觸碰。

⚠ 使用前注意事項

- ⊙請使用一般飲用水或自來水並避免使用離子水(Deionized water、DI water)
- 請將待烹調之食物放置於適當之密封袋中，並於密封後再行烹調。
- 請勿將除雞蛋外之任何食物直接放入水中。
- 使用前請將容器中的水位控制於 MIN 及 MAX 刻度之間。
- ⊙除本說明書指示之操作方式外，烹調過程中請避免移動本產品或烹飪容器。
- 本產品非營業用產品，僅供一般家庭使用。

注意!

- 為避免細菌產生，低溫烹調之食物請儘速食用。
- 若不立即食用，請在烹調結束後將密封袋及食物立刻浸入冰水中。
 - 購買海鮮時，請確保其按照衛生安全規定進行冷凍或冷藏。
 - 蔬菜及水果請徹底洗淨。
 - 僅將食材封入密封袋內並不會減少微生物，密封後請立即烹調食物。
 - 食材的新鮮度非常重要。

面板說明

- “⚙” 鍵
- “-” 鍵
- “⏻” 鍵
- “+” 鍵



技術規格





工作電壓: 110V / 60Hz
 功率: 1000W
 可控溫度: 25°C 至 95°C
 溫度精度: ±0.1°C
 定時器設定: 1分鐘 至 99小時59分鐘
 適用容量: 6 - 15公升
 溫度單位: °C 或 °F
 LED顯示
 觸控式按鍵
 儲存環境: 5°C ~ 45°C; 相對濕度 ≤ RH95%

使用方式

- 請選用適合用於盛裝食物及加熱的真空袋，並在進行烹調前需先密封。
- 建議您使用LAICA推薦之真空密封袋進行烹調，以獲得最佳的品質和安全保障。
- 將食材放入真空密封袋後，使用LAICA真空封口機進行密封。
- 在準備含有湯汁的食物時，請在密封前盡可能的將空氣排出。
- 真空密封後，請儘快烹煮。
- 在烹煮過程中，請確認真空袋始終浸在水中，以確保食物均勻烹製。
- 設定烹飪時間時，請考慮食物之厚度：食材愈厚，則烹調時間愈長。
- 為確保食材均勻受熱，將食材放入真空袋時請儘量分散，避免重疊。
- 低溫烹調可以避免食材過熱、燒焦、湯汁變少、變乾變柴。

以下表格可做為低溫烹調之參考

- 表格內的時間及溫度僅供參考，實際溫度和時間可能與食物的重量厚度有關。
- 烹調時間及溫度可依照個人喜好調整。

 肉類	 重量	 烹調溫度	 烹調時間
去骨雞腿肉	250 g	65°C	4 小時
雞胸肉	250 g	65°C	1 小時
去骨豬肉	500 g	65°C	8 - 12 小時
去骨牛肉	1000 g	58°C	8 小時
火雞胸肉	100 g	62°C	20 小時

海鮮	重量	烹調溫度	烹調時間
魚柳	150 g	65°C	12 分鐘
貝類	500 g	85°C	8 分鐘
甲殼類	100 g	65°C	5 分鐘
蔬菜	重量	烹調溫度	烹調時間
蔬菜	100 g	80°C	15 分鐘
水果	重量	烹調溫度	烹調時間
水果	100 g	80°C	4 - 10 分鐘

您也可以在LAICA官方網站上找到更多食譜。

操作說明

- 將插頭插入插座後自動進入待機模式，電源指示器將亮起紅燈，且顯示器上的數字會開始閃爍，按下“電源鍵”後即進入設定模式，顯示器上的預設溫度及時間將同時閃爍(55°C、2小時)。
- 溫度/烹飪時間設定：
 - A: 溫度: 按下“設定鍵”後，溫度欄位的顯示數字將會開始閃爍，請透過“增加/減少鍵”來調整溫度，每次按壓可調整0.5°C，長按則可以調整5°C。最低溫為25°C，最高溫為95°C。
 - B: 烹飪時間(分鐘): 再次按下“設定鍵”，分鐘欄位的顯示數字將會開始閃爍，請透過“增加/減少鍵”來調整烹飪時間，每次按壓可調整1分鐘，長按則可以調整5分鐘。最短時間為1分鐘，最長時間為59分鐘。
 - C: 烹飪時間(小時): 再次按下“設定鍵”，小時欄位的顯示數字將會開始閃爍，請透過“增加/減少鍵”來調整烹飪時間，每次按壓可調整1小時，長按則可以調整10小時。最短時間為0小時，最長時間為99小時。
(請注意，設定時皆應有“嗶”聲)
- 按下“電源鍵”後完成設定，並進入預熱階段。顯示器將會顯示當前水溫，達到所設定之溫度後，將響起三聲提示音，進入恆溫階段並且開始倒數計時。結束後將響起六聲提示音並結束恆溫。

- 若需要修改溫度或時間，長按“電源鍵”2秒以進入設定模式，並按照上述流程操作。設定模式中若長時間無動作，將會顯示“End”並自動停止。
 - A. 若在預熱中或恆溫模式中，長按“電源鍵”3秒將進入設定模式。
 - B. 若在設定模式中，長按“電源鍵”3秒將進入待機模式。
- 當水位低於“最低水位線(MIN)”或裝置溫度過高時，溫度顯示器將顯示“Err”，並發出提示音直到問題解除，此時請按“電源鍵”以重新啟動。
- 若倒數計時結束，機器將會發出六聲提示音，並顯示“End”在溫度顯示器，直至關閉或重新啟動本機。
- 本產品會自動記憶最後一組設定之時間及溫度。
 - ※ 若烹煮後不立即食用，請在拿出真空袋後立即以冷水沖洗降溫，或浸泡於冰水內。
 - ※ 若在烹煮過程中水溫降低(如加入冷水)，則可能需要相應地調整烹調時間。

按鍵功能

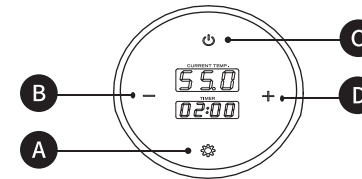

A 設定鍵

- 設定模式中按下“設定鍵”，可切換設定溫度、分鐘、及小時。

B 減少鍵

- 可減少烹調溫度、烹調時間、預約時間，長按可快速調整。

C 電源鍵

- 待機狀態下按下“電源鍵”可進入設定模式。
- 完成設定後長按“電源鍵”2秒，可回到設定模式。
- 預熱中或恆溫模式長按“電源鍵”3秒，可回到設定模式。
- 錯誤排除後按下“電源鍵”即可重新啟動。

D 增加鍵

- 可增加烹調溫度、烹調時間、預約時間，長按可快速調整。

保養方式

- 在開始清潔前請確保機器已經完全冷卻。
- 將安全螺絲擰開後取下不銹鋼套筒及水流循環器外蓋。(如下圖1、圖2)
- ※ 不銹鋼套筒及水流循環器外蓋可使用洗碗機清洗。
- 使用清水及洗潔劑沖洗發熱管及水流循環器，清洗後用柔布擦乾，並置於乾布上待其完全乾燥。
- 請勿使用化學藥劑或研磨劑。
- 請儲放於陰涼乾燥處。
- 使用前請將不銹鋼套筒及水流循環器外蓋裝回，並將定位圓點對準三角形指示處。(如下圖3)

圖1



圖2



圖3

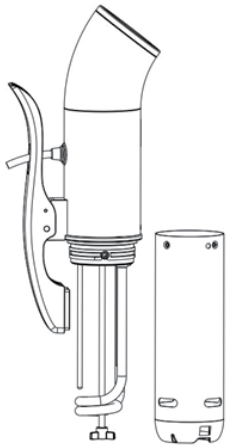

產品檢驗

CE 本產品適用於一般家庭
 本產品通過CE 2014/30/Eu 電磁兼容指令，並在特定範圍內通過CE 2014/35/Eu低電壓指令檢查，以確保在當前技術知識狀態下，不會干擾周圍其他設備。若設備出現異常情況，請勿使用，必要時請直接與製造商聯繫。

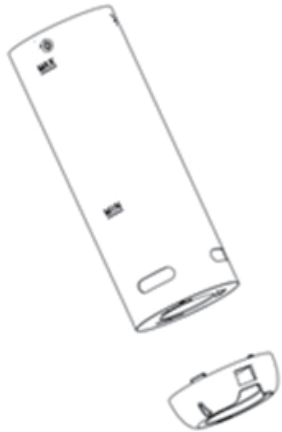
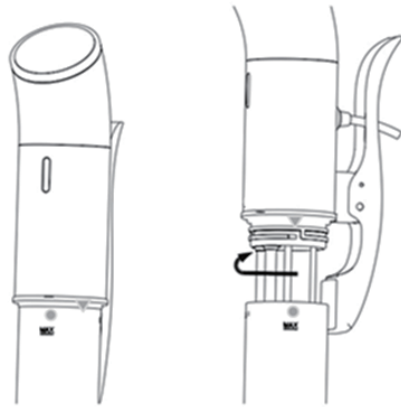
R3C214 本產品通過經濟部商品標準檢驗局檢測。
 編號 R3C214
R3C214 RoHS

限用物質含有情況標示聲明書 Declaration of the Presence Condition of the Restricted Substances Marking

設備名稱 Equipment name : LAICA 低溫舒肥料理棒		型號 (型式) Type designation (Type) : SVC107L1				
單元 Unit	限用物質及其化學符號 Restricted substances and its chemical symbols					
	鉛 Lead (Pb)	汞 Mercury (Hg)	鎘 Cadmium (Cd)	六價鉻 Hexavalent chromium (Cr ⁶⁺)	多溴聯苯 Polybrominated biphenyls (PBB)	多溴二苯醚 Polybrominated diphenyl ethers (PBDE)
外殼塑料	○	○	○	○	○	○
外殼元件	○	○	○	○	○	○
電線元件	—	○	○	○	○	○
電路板元件	○	○	○	○	○	○
面板元件	○	○	○	○	○	○

備考1. “超出0.1 wt %”及“超出0.01 wt %”係指限用物質之百分比含量超出百分比含量基準值。
 Note 1: “Exceeding 0.1 wt %” and “exceeding 0.01 wt %” indicate that the percentage content of the restricted substance exceeds the reference percentage value of presence condition.
 備考2. “○”係指該項限用物質之百分比含量未超出百分比含量基準值。
 Note 2: “○” indicates that the percentage content of the restricted substance does not exceed the percentage of reference value of presence.
 備考3. “—”係指該項限用物質為排除項目。
 Note 3: The “—” indicates that the restricted substance corresponds to the exemption.

故障排除

問題	可能原因	解決方式
機器有嚴重噪音	不鏽鋼套筒未安裝妥當	將不鏽鋼套筒定位點對準
水流聲過大	容器中產生漩渦	加入更多清水
螢幕顯示“Err”	水位過低	將水位加至MIN線以上後重新啟動

保固政策

本產品自購買之日起保固2年，請小心保存有零售商蓋章之保固卡及購買憑證。
 本產品適用於一般家庭，請勿用做商業用途。
 保固範圍僅包含製造缺陷，若由於意外、不正確使用、人為疏失等不屬於保固範圍。
 使用非LAICA提供之其他附件或是任意修改、拆解產品，可能會使保固失效。
 保固條款不適用於電池或會磨損的部件及消耗品。
 保固期間內更換、維修保固條款內之產品將不收取任何費用，超出保固時間外則需收取技術費用。
 製造商不承擔因不依循說明手冊中規範而造成的任何損失或損害責任，特別是有關安裝、使用、維護。
 萊卡致力於不斷改善產品，萊卡有權力改變後續產品生產規格及要求。



LAICA[®]

低溫
舒肥料理棒
SVC107L1

HI42/TW - 01/2018

LAICA[®]

LAICA Taiwan
台灣萊卡股份有限公司

231 新北市新店區北新路三段207-1號2樓

客服專線 0800-366-055

Made in China

www.laica.com.tw