

ITEM #: TPT-V8423-tw GLASS DRINK - DISPENSER  
 PRODUCT DESCRIPTION: INSTALLATION INSTRUCTIONS  
 CMYK %:  
 PANTONE:  
 COATING:  
 PAPER TYPE: INSTRUCTION / USE & CARE SHEET  
 BOX DIMS: 14"(L) x 7"(H)  
 DESIGNER NAME: NARI F.

RELEASE DATE:  
 BLACK OVER PRINT, PHOTO ARE FINAL ART  
 THIS FILE HAS NOT BEEN TRAPPED  
 CREATED BY TABLETOPS UNLIMITED  
 ©TABLETOPS UNLIMITED 2026  
 DIE LINES DO NOT PRINT



**DRINKWARE**  
 Casually Elegant For A Contemporary Lifestyle  
**飲具**  
 休閒優雅，契合現代生活方式  
**VAISSELLE POUR BOISSONS**  
 Élégance Décontractée Pour Un Style De Vie Contemporain  
**DISPENSADOR DE BEBIDAS**  
 Casualmente elegante para un estilo de vida contemporáneo

## Assembly Instructions / Instructions de montage / Instrucciones de Montaje

ITM. / ART. 1796162

IMPORTANT, RETAIN FOR FUTURE REFERENCE: READ CAREFULLY

重要提示，請妥善保管以備日後參考：請仔細閱讀

IMPORTANT: LIRE ATTENTIVEMENT ET CONSERVER POUR CONSULTATION ULTÉRIEURE

IMPORTANTE: CONSERVE PARA FUTURA REFERENCIA. LEA CUIDOSAMENTE

1. Please remember that your drink dispenser is not made for hot beverages. Any use of hot beverages in this container may result in product malfunction and/or serious bodily harm.

1. 請注意，本飲料桶組不適用於熱飲。任何熱飲皆有可能導致本產品碎裂、損壞，或產生嚴重的人身傷害。

1. À noter que le distributeur de boissons n'est pas conçu pour les boissons chaudes, qui pourraient donc causer la défaillance du produit ou des blessures graves.

1. Por favor recuerde que su dispensador de bebidas no fue hecho para bebidas calientes. Cualquier uso de bebidas calientes en este recipiente puede ocasionar el mal funcionamiento del producto y/o lesiones corporales graves.

2. Clean the drink dispenser properly with warm soapy water before use.

2. 使用前請使用肥皂水，將飲料桶組進行一次完整的清潔。

2. Bien nettoyer le distributeur de boissons avec de l'eau chaude savonneuse avant de l'utiliser.

2. Lavar el dispensador muy bien con agua tibia con jabón antes de usar.

3. Before using, make sure you tighten the spout as per instructions below.

3. 在使用飲料桶前，請按照以下的說明，將水龍頭組裝於飲料桶上。

3. Avant l'utilisation, bien serrer le bec en suivant les instructions ci-dessous.

3. Antes de usar, asegúrese de apretar la boquilla según las instrucciones a continuación.

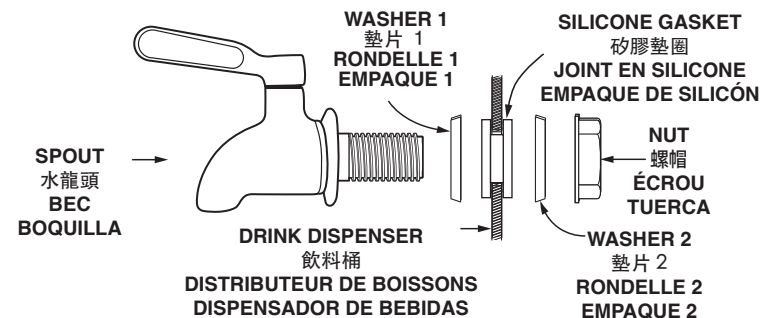

EXPANDED VIEW OF PARTS SUPPLIED

飲料桶及水龍頭零部件展開圖

VUE DÉTAILLÉE DES PIÈCES FOURNIES

VISTA AMPLIADA DE LAS PIEZAS PROPORCIONADAS

1. With the spout upside down, insert the silicone gasket, hand tighten the nut clockwise on the inside of the drink dispenser.

1. 將水龍頭上下倒置180°並放入出水口，在出水口的內側請用手將螺帽依順時針方向轉緊。

1. Mettre le bec à l'envers, puis serrer à la main et dans le sens horaire l'écrou à l'intérieur du distributeur.

1. Con el pico hacia abajo, inserte el empaque de silicón luego apriete a mano la tuerca hacia la derecha en el interior del dispensador de bebidas.

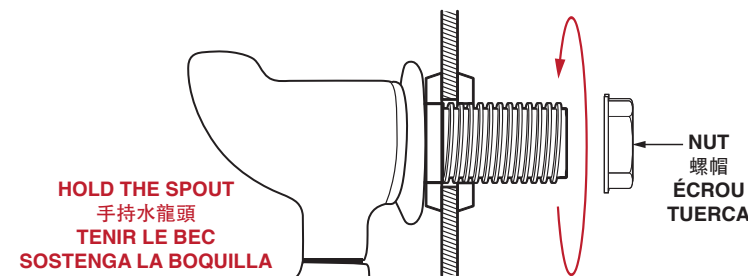

WARNING: DO NOT OVERTIGHTEN THE SPOUT

警告；水龍頭不可過度擰緊

AVERTISSEMENT: NE SERREZ PAS TROP LE BEC  
 ADVERTENCIA: NO APRIETE DEMASIADO EL GRIFO

2. While holding the nut with one hand, rotate the spout half a turn clockwise with your hand to tighten firmly.

2. 在使用一隻手握住螺帽的同時，請用另一隻手順時針旋轉水龍頭180°並將其轉緊。

2. Tenir l'écrou d'une main, et de l'autre, faire pivoter le bec d'un demi-tour dans le sens horaire pour bien le serrer.

2. Mientras sostiene la tuerca con una mano, gire la boquilla (hacia la derecha) con la mano para apretarla firmemente.

TURN CLOCKWISE UNTIL UPRIGHT  
 將水龍頭依順時針方向旋轉180°轉正  
 FAIRE PIVOTER DANS LE SENS HORAIRE  
 JUSQU'À LA POSITION VERTICALE  
 GIRAR HACIA LA DERECHA  
 HASTA QUE APRIETE

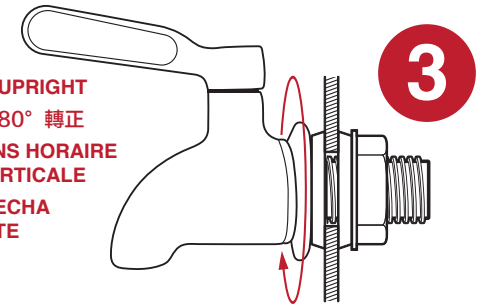

WARNING: WE RECOMMEND TESTING FOR LEAKS BEFORE FILLING UP THE DISPENSER.

警告；安裝完成後，建議在使用前先行檢查水龍頭的安置是否正確，並且完全密封不會滲水。

AVERTISSEMENT: NOUS RECOMMANDONS DE VÉRIFIER L'ÉTANCHÉITÉ AVANT DE REMPLIR LE DISTRIBUTEUR.

ADVERTENCIA: RECOMENDAMOS PROBAR SI HAY FUGAS ANTES DE LLENAR EL DISPENSADOR.

3. If the drink dispenser has any leaks, repeat step 1 and step 2, but rotate the spout 3/4 of a turn to achieve a tighter seal.



Hand wash only  
 只能手洗  
 Laver à la main seulement  
 Sólo lavar a mano

3. 水龍頭與出水口處如發生任何漏水現象，請將水龍頭在放置至出水口時，以逆時針旋轉270°的位置放入，然後重複步驟1和步驟2，以達到完全密封的效果。



For cold drinks only  
 僅限於冷飲  
 Pour les boissons froides seulement  
 Sólo para bebidas frías

3. En cas de fuite, répéter les étapes 1 et 2, mais faire pivoter le bec de trois quarts de tour pour obtenir une meilleure étanchéité.



Dry lid immediately  
 清潔過後立即將蓋子擦乾  
 Sécher le couvercle immédiatement  
 Secar la tapa inmediatamente  
 Wipe stand clean with a soft cloth  
 用軟布擦拭支架  
 Nettoyer le support avec un chiffon doux  
 Limpiar la base con un paño suave

3. Si el dispensador de bebidas tiene fugas, repita los pasos 1 y 2, pero gire la boquilla durante 3 cuartos de vuelta para obtener un sello más apretado. No apriete demasiado.

GLASS DRINK DISPENSER WITH ACACIA WOOD STAND

玻璃飲料桶組附相思木架

DISTRIBUTEUR DE BOISSONS EN VERRE AVEC SUPPORT EN BOIS D'ACACIA  
 DISPENSADOR DE VIDRIO CON BASE DE MADERA DE ACACIA PARA BEBIDAS

Made in China / 中國製造 / Fabriqué en Chine / Hecho en China

14"(L) x 7"(H)