

產品型號：  
可由外包裝上獲得

ITM. / ART. 2622007

繁體中文

  
**SPALDING**

# 移動式籃球架 組裝說明書

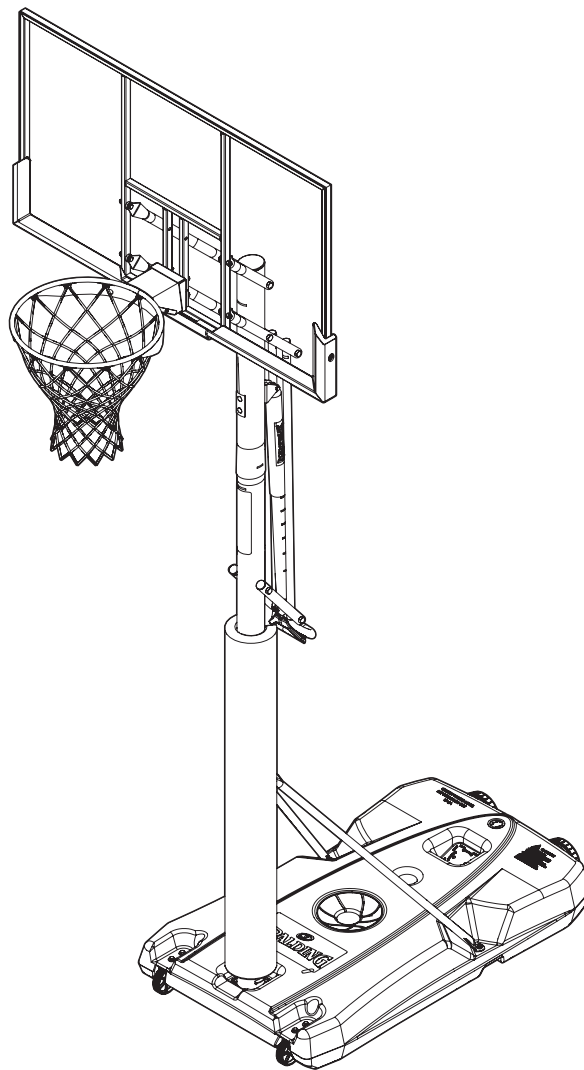

## 客戶服務資訊

美國：1-800-558-5234

加拿大：1-800-284-8339

歐洲：+353 51 379777

澳大利亞：1300 367 582

台灣：02-6617-7277

營業時間：週一~週五 9:00 - 12:30 ; 13:30 - 17:30

[www.starlike.com.tw](http://www.starlike.com.tw)



**警告**



在使用產品之前，請先閱讀並理解使用者手冊。  
未遵守操作說明可能會導致人身傷害或財物損壞。

# 目錄

目錄.....	2	組裝示意圖.....	10
開始之前.....	2	組裝底座及球柱.....	11
聯繫資訊.....	2	組裝氣壓式升降組.....	15
組裝相關注意事項.....	3	組裝籃板組.....	18
試裝螺絲與螺帽是否能正常使用.....	4	安裝籃框及籃網.....	22
包裝內容.....	4	填充重量於底座.....	26
組裝工具及填充材料.....	9	產品操作.....	28
		零件清單.....	29

## 開始之前

在使用產品之前，請先閱讀並理解操作手冊。

- 將**所有物品**從箱子中取出。
- 並檢查球柱**內外狀況**，部分小零件被置放於其它零件內，請仔細取出檢查。
- 本手冊含有產品重要訊息，請與發票/收據一併妥善保管。

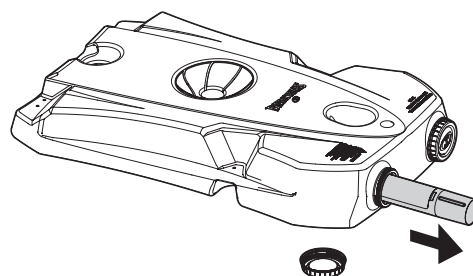

**警告**



未遵守操作說明可能會導致人身傷害或財物損壞。



**有疑問或缺少零件時**

**可回原購買地諮詢**

**或撥打首頁上列出的客服電話**



## 聯繫資訊

有疑問或缺少零件時，可回原購買地諮詢，或撥打客服電話！

**Email :** cs@starlike.com.tw

**客服電話 :** 02-6617-7277

**營業時間 :** 週一~週五 9:00~12:30 ; 13:30~17:30

# 組裝相關注意事項



**警告**



## 未遵守這些安全指示可能會導致嚴重的人身傷害或財物損壞

必須確保所有使用者了解並遵守這些規則，以確保系統的安全操作。

為了確保安全，請在組裝此系統時仔細遵循說明，切勿不按照說明操作。

檢查整個箱子及所有包裝材料，確認有無零件或附加的說明資料。

開始組裝之前，請閱讀說明並使用手冊中的零件清單來標示零件。

正確且完整的組裝、使用和監督對於產品的正常運作至關重要，並能降低事故或傷害的風險。

如果此系統未正確安裝、維護或操作，將有很高的嚴重傷害風險。

- 如果在組裝過程中使用梯子，請格外小心。
- 定期檢查底座是否漏水。緩慢的洩漏可能導致系統意外翻倒。
- 請正確固定螺絲、螺帽及螺栓。否則球柱可能會在比賽或運輸途中分離。
- 氣候狀況、腐蝕或誤用會導致產品故障。
- 如果需要技術幫助，請聯繫客服。
- 操作產品時，籃板底部距離地面至少要1.98 米（6 英尺 6 英寸）。

大多數傷害是由於誤用或未遵循說明而造成的。使用產品時請小心。



**注意**



- **需要成人進行組裝。**
- 請盡快處理掉**所有包裝材料**，以確保安全。
- 與所有產品一樣，請定期檢查是否有鬆動的小零件。
- 組裝好的產品必須**隨時**充滿沙子或水。
- 所有籃球設備，包括用於展示的設備，必須按照說明書組裝和安裝。
- 未遵循說明可能會導致嚴重的傷害。
- 不允許自行設計臨時的支撐系統。

## 提醒

籃板樣式會有所不同。

# 試裝螺絲與螺帽是否能正常使用

為確保籃板系統的最佳可玩性，需要升降裝置零件與硬體之間有精確的配合。請將大螺栓試安裝到升降管的大孔、籃板支架和三角板的孔洞中。如果需要，請小心地以圓形方式搖動螺栓，以去除孔內多餘的漆層。

## 提醒

並非每個型號都包含所有圖片中顯示的物品。

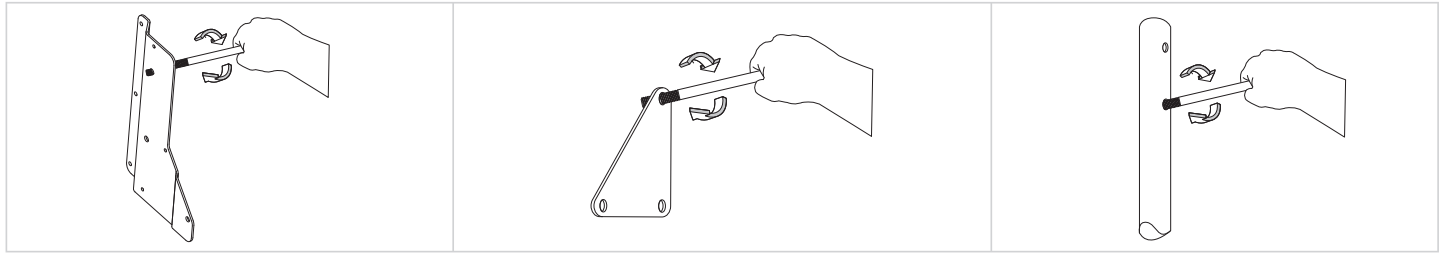

## 包裝內容

檢查每個零件包和其他零件的內容，確保所有組件都齊全。將零件包保存在標記好的袋子裡，因為它們將在組裝的不同步驟中使用。

請參閱第29頁的「零件清單」，以查看完整的零件編號。

## 基礎零件

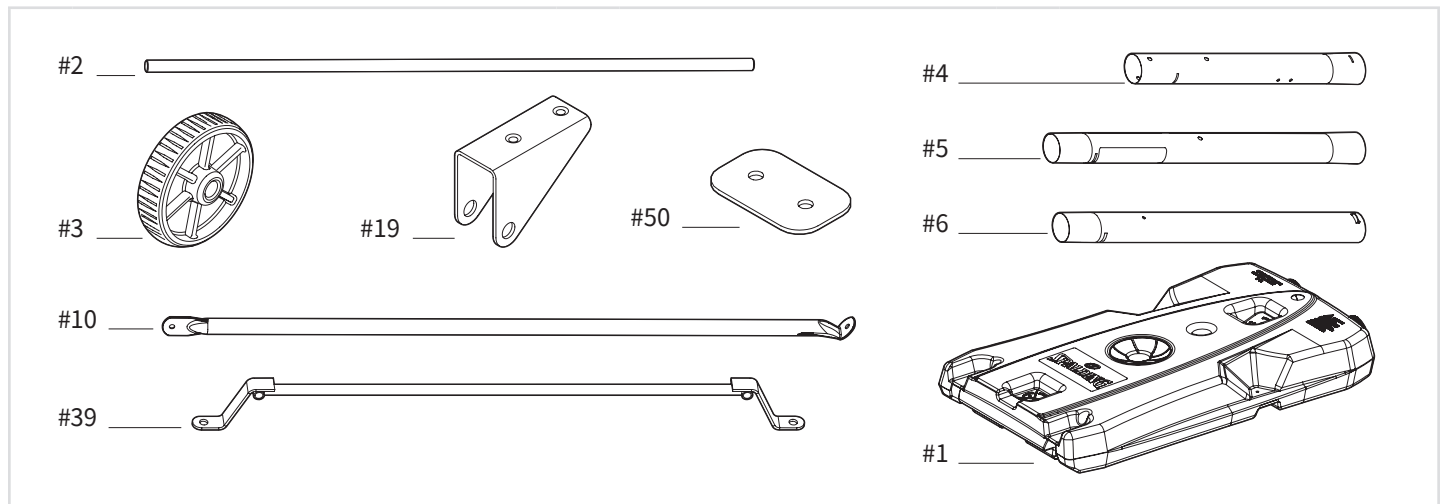



1	底座 (×1)	2	輪軸 (×1)	3	輪子，10 公分 / 4 英寸 (×2)
4	球柱上段 (×1)	5	球柱中段 (×1)	6	球柱下段 (×1)
10	支架 (×2)	39	底座固定架 (×1)	19	輪架 (×2)
50	球柱安裝版 (×1)				

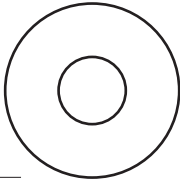
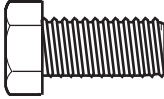

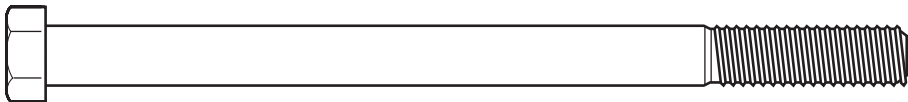
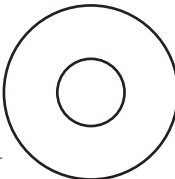
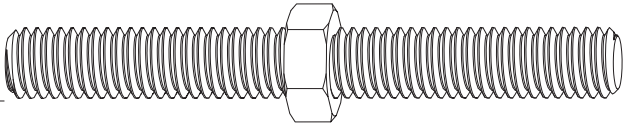
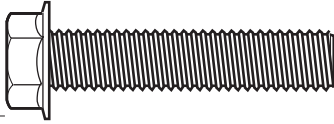
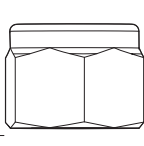

### 零件包1 - 208784

 <p>#12 _____</p>	 <p>#17 _____</p>
<p>12 平墊圈，內徑 5/16 英寸 (×4)</p>	<p>17 六角螺栓，5/16 英寸-18 × 0.625 英寸長 (×4)</p>

### 零件包2 - 209165

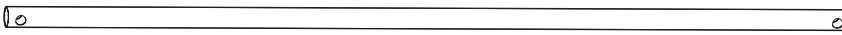
 <p>#11 _____</p>	 <p>#12 _____</p>
 <p>#7 _____</p>	 <p>#15 _____</p>
 <p>#9 _____</p>	 <p>#13 _____</p>
<p>7 雙頭螺柱，3/8-16 (×2)</p>	<p>11 六角頭螺柱，5/16-18 × 4 英寸長 (×1)</p>
<p>13 尼龍螺帽，5/16-18 (×1)</p>	<p>15 六角法蘭螺栓，5/16-18 × 1.5 英寸長 (×2)</p>
<p>9 尼龍螺帽，3/8-16 (×2)</p>	<p>16 六角法蘭螺帽，5/16-18 (×2)</p>

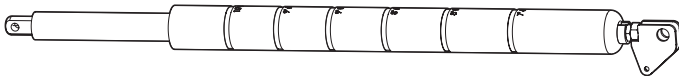
### 球柱升降機構本體零件

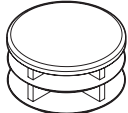
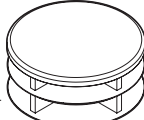
 <p>#52 _____</p>	 <p>#53 _____</p>
 <p>#54 _____</p>	 <p>#56 _____</p>
 <p>#37 _____</p>	 <p>#38 _____</p>
<p>27 球柱安裝支架 (×1)</p>	<p>37 管塞，卡入式，1 英寸，黑色 (×2)</p>
<p>52 調整推桿 (×2)</p>	<p>53 球柱支撐臂 (×2)</p>
<p>56 保護套 (×1)</p>	<p>59 升降組手把 (×1)</p>

### 球柱升降機構固定零件



### 零件包3 - 208995

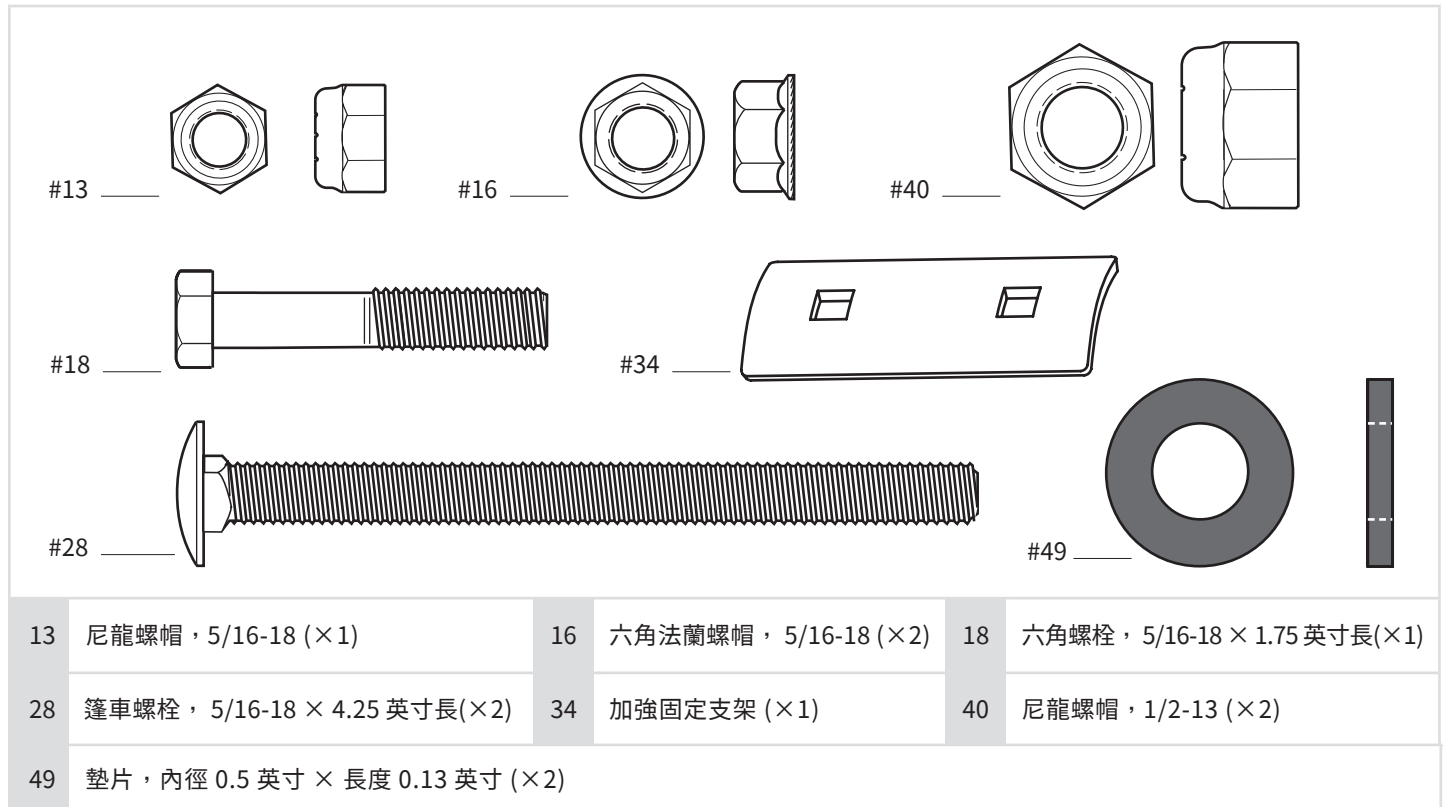

### 籃板背面升降機構本體零件

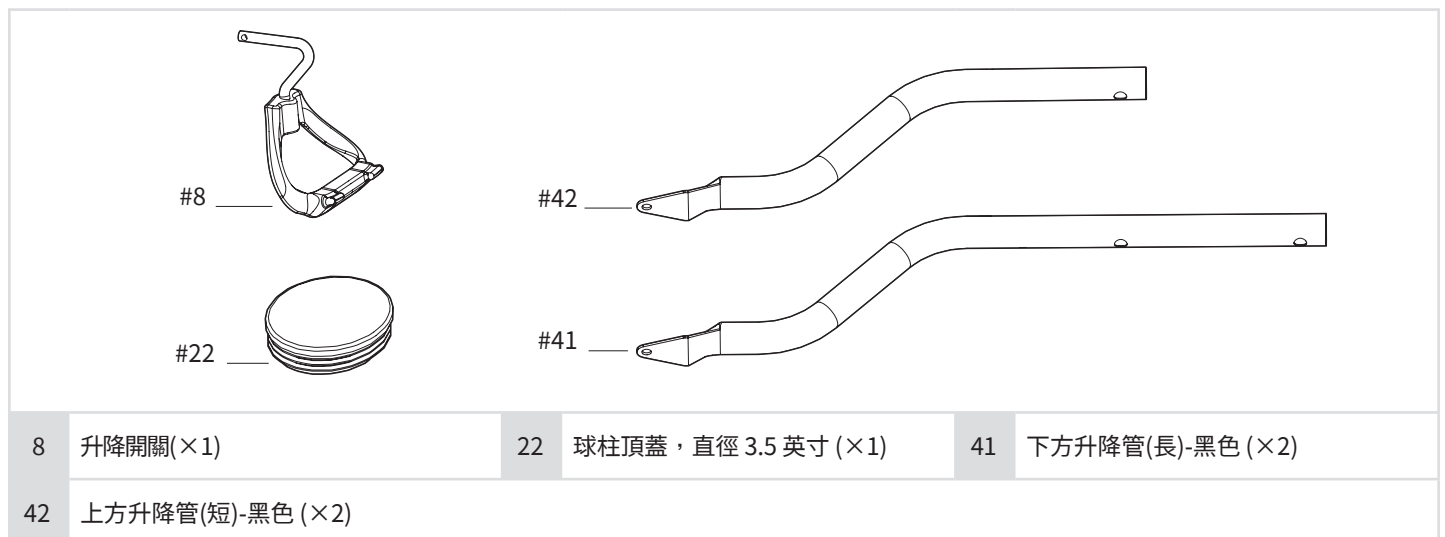

### 籃板背面升降機構固定零件



#43

43 六角螺柱，1/2-13 × 7 英寸長 (×3)

### 零件包4 - 208889

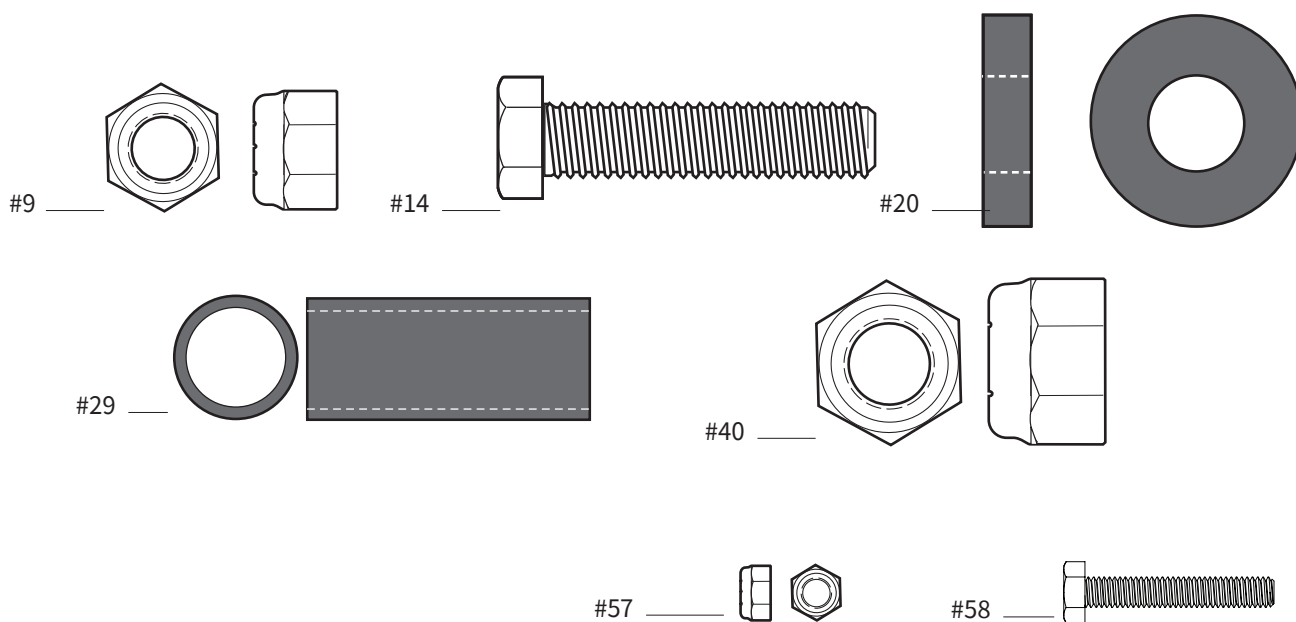

9	尼龍螺帽，3/8-16 (×4)	14	六角螺柱，3/8-16 × 2.0 英寸長 (×4)	20	墊片，內徑 0.5 英寸 × 長度 0.25 英寸 (×8)
29	墊片，內徑 0.530 英寸 × 長度 1.50 英寸 (×1)	40	尼龍螺帽，1/2-13 (×3)	57	尼龍螺帽，M4 × 0.7 (×1)
58	六角螺柱，M4 × 0.7 × 25 公厘長 (×1)				

## 籃框及其他零件組

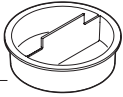
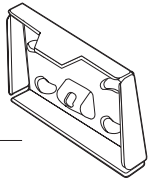
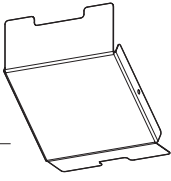
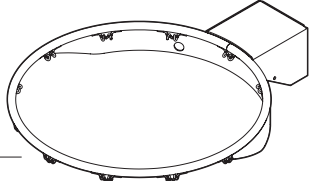
#24		#32		#47		#25	
24	底座蓋 (×1)	25	籃框 (×1)	26	籃網 (×1)		
32	籃框座 (×1)	47	籃框座外殼 (×1)				

## 零件包5- 208788

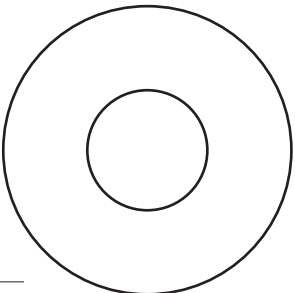
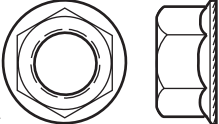
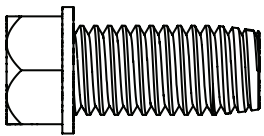
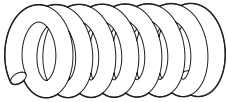
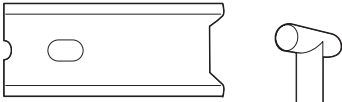
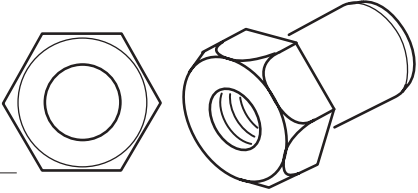
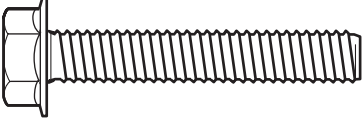
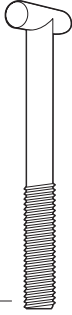
#35		#16		#48	
		#30		#31	
#36		#51		#33	
16	六角法蘭螺帽，5/16-18 (×4)	30	籃框彈簧 (×1)	31	籃框強化支架 (×1)
33	T型螺栓，3/8-16 × 3.25 英寸長 (×1)	35	墊圈 (×1)	36	特製螺帽 (×1)
48	螺絲ccc#10-0.394 英寸長 (x2)	51	六角法蘭螺絲，5/16-18 × 1.625 英寸長 (×4)		



# 組裝工具及填充材料(產品不附)

## 提醒

某些安裝步驟可能需要兩個套筒扳手、兩個扳手，或兩者的組合，用來在緊固螺帽時保持螺栓的位置。

和/或

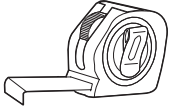
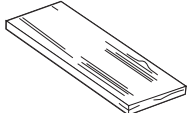
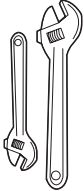
					
2名成人	護目鏡	捲尺	套筒扳手 7公厘、1/2 英寸 9/16 英寸、3/4 英寸	套筒扳手延長杆 長度 ≥ 7.5 公分 (3 英寸)	扳手 7公厘、1/2 英寸 9/16 英寸、3/4 英寸
					
螺絲起子 #3 十字型	鋸馬	梯子 (8英尺)	廢木板	沙子/水管	活動扳手 (或準備)

# 組裝示意圖

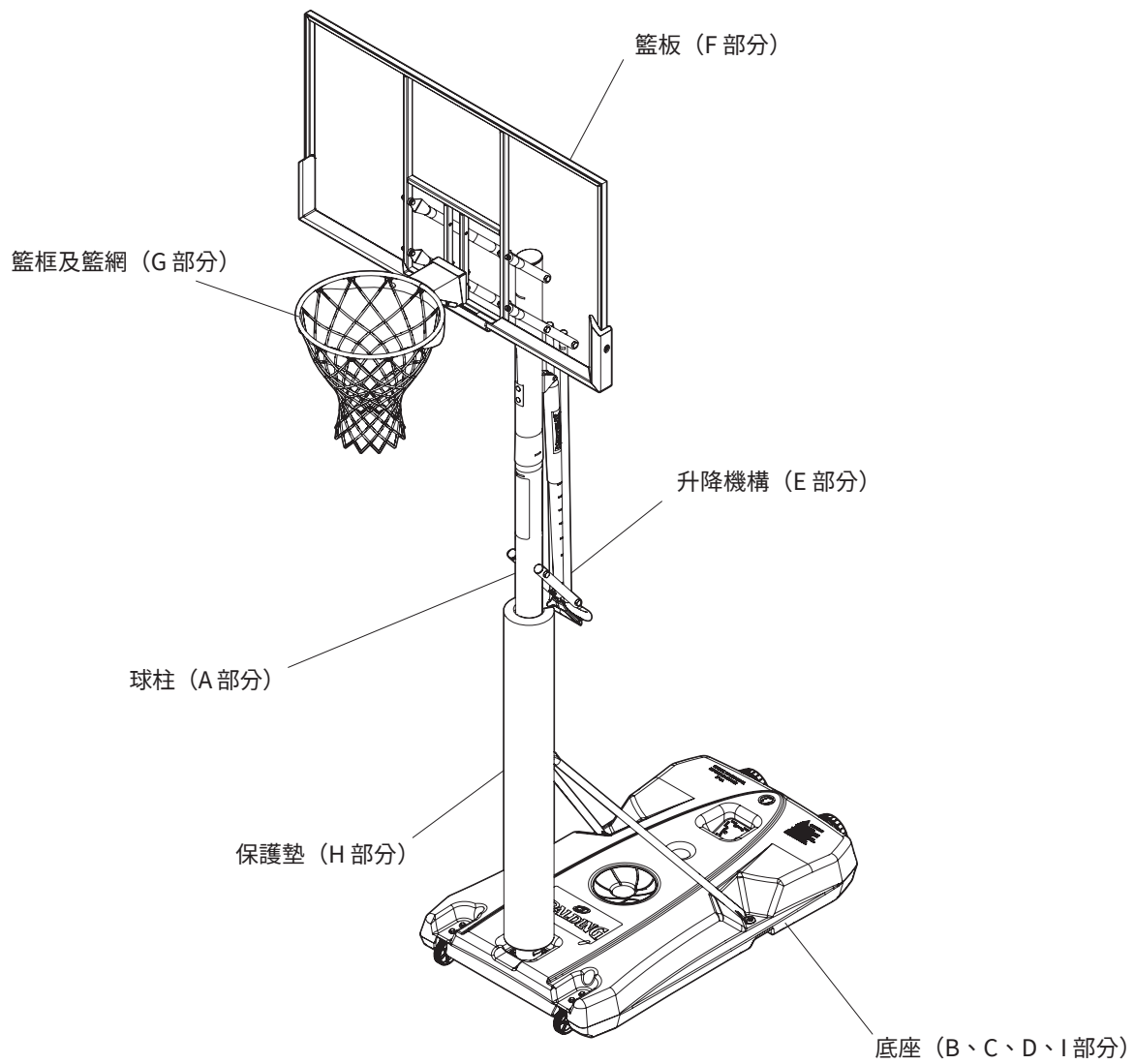

# 組裝底座及球柱

所需零件:

完成組裝示意圖:

- 零件包1
- 零件包2
- 廢木板
- 套筒扳手或活動扳手

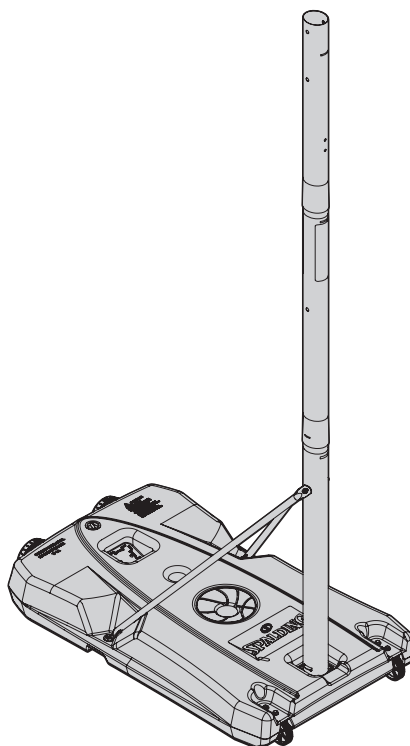

## A 組裝球柱

1. 識別球柱上段 (4)、球柱中段 (5) 和球柱下段 (6) 部分。
2. 使用捲尺，在球柱中段 (5) 和球柱下段 (6) 頂部向下 9 公分 (或 3.5 英寸) 處做標記。

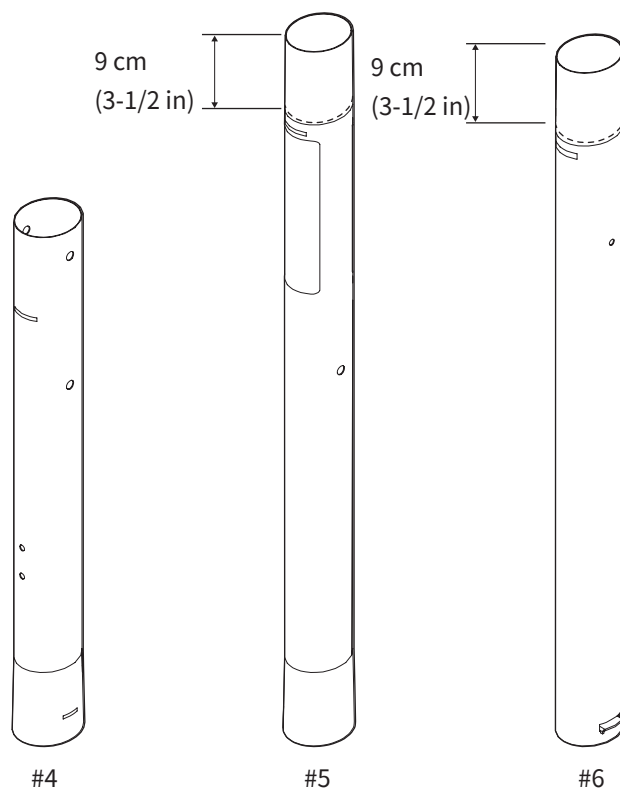

## A 組裝球柱



小心



如果無法達到最小重疊長度 9 公分 (3.5 英寸) !! 請停止!! 請勿繼續下一步! - 請致電客服尋求協助。

3. 將球柱上段 (4) 與球柱中段 (5) 對齊，並將其滑入在一起。
4. 將組裝好的球柱放在廢木板上輕輕敲擊，直到重疊部分達到標記線。

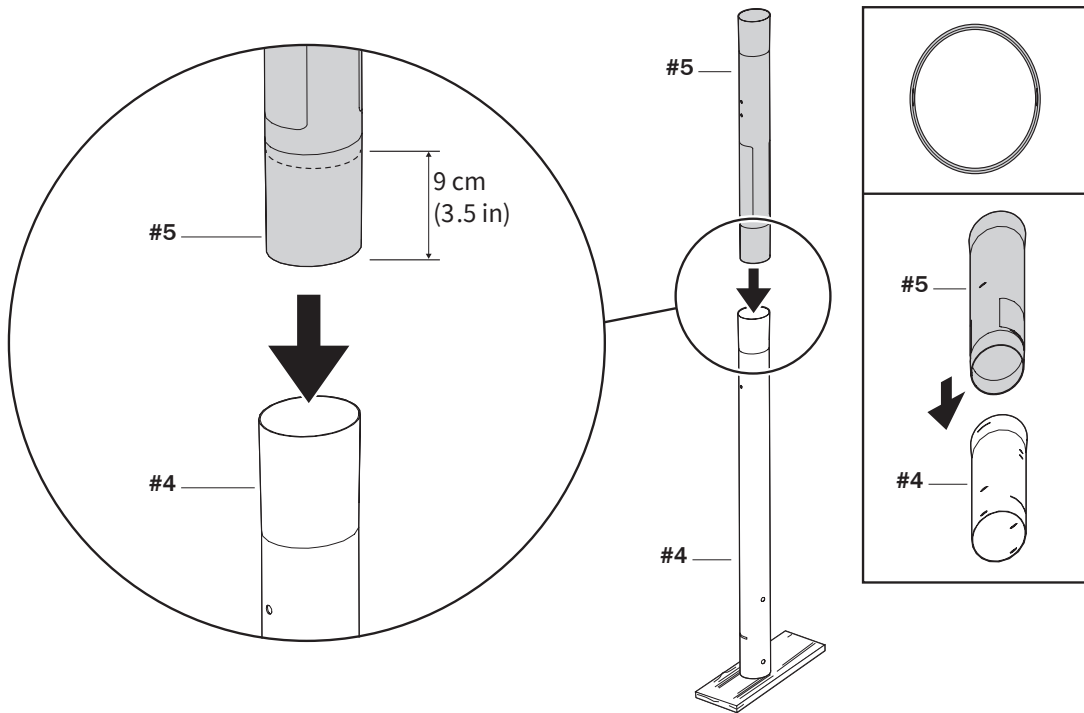

5. 將組裝好的球柱與球柱下段 (6) 對齊，並將其滑入在一起。
6. 將組裝好的球柱放在廢木板上輕輕敲擊，直到重疊部分達到標記線。

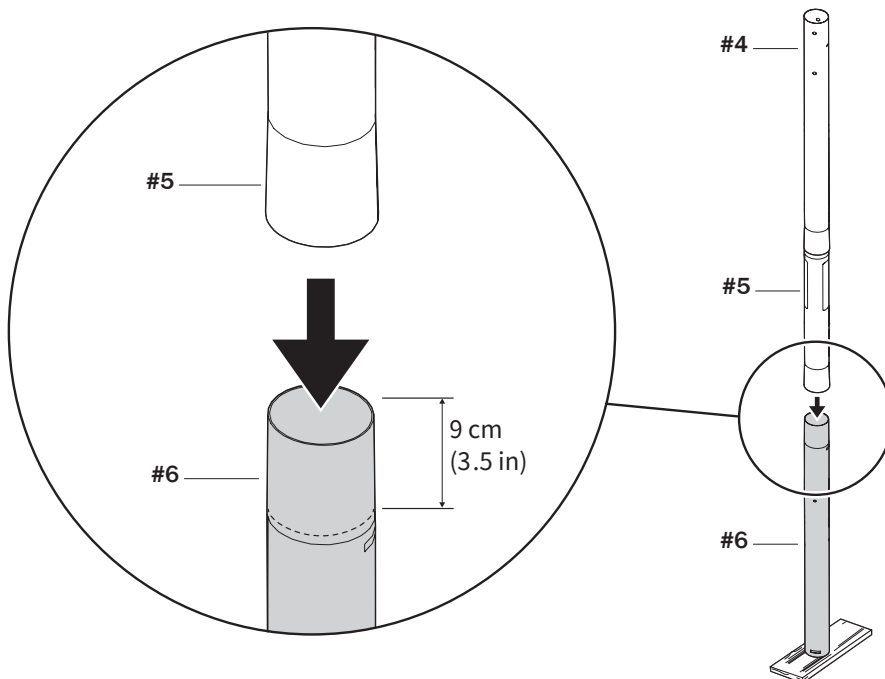

## B 將輪子安裝到底座上

1. 將輪子 (3) 插入每個輪架 (19) 內。
2. 將輪軸 (2) 穿過兩個輪子 (3) 和輪架 (19)。

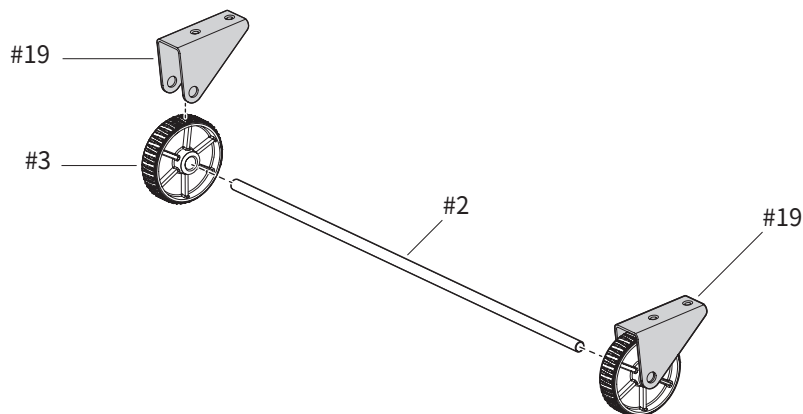

3. 將輪軸組件插入底座 (1) 底部。
4. 將螺栓 (17) 穿過墊圈 (12) 然後插入底座下方的輪架 (19)。

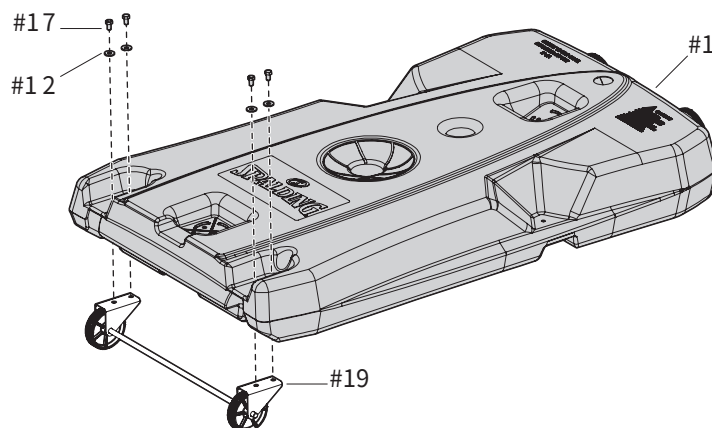

## C 將球柱安裝到底座上

1. 將雙頭螺栓 (7) 插入球柱下段 (6) 底部安裝板的孔中。旋緊螺帽，直到完全固定。
2. 將球柱插入底座中，讓雙頭螺栓 (7) 穿過並突出到底座的底部。
3. 使用球柱安裝板 (50) 和螺帽 (9) 將球柱固定到位。

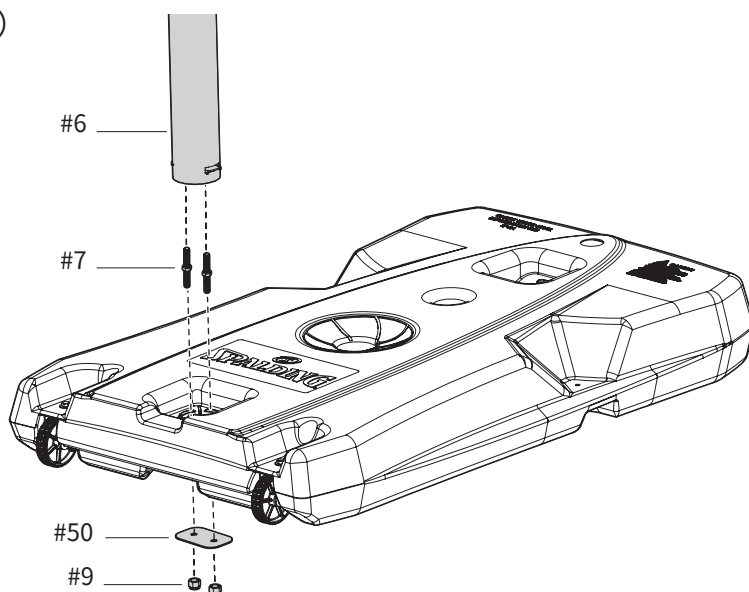

## D 將支架安裝到球柱與底座上

1. 將每個支架（10）的扁平端，使用螺栓（11）、墊圈（12）和螺帽（13）固定到球柱上。

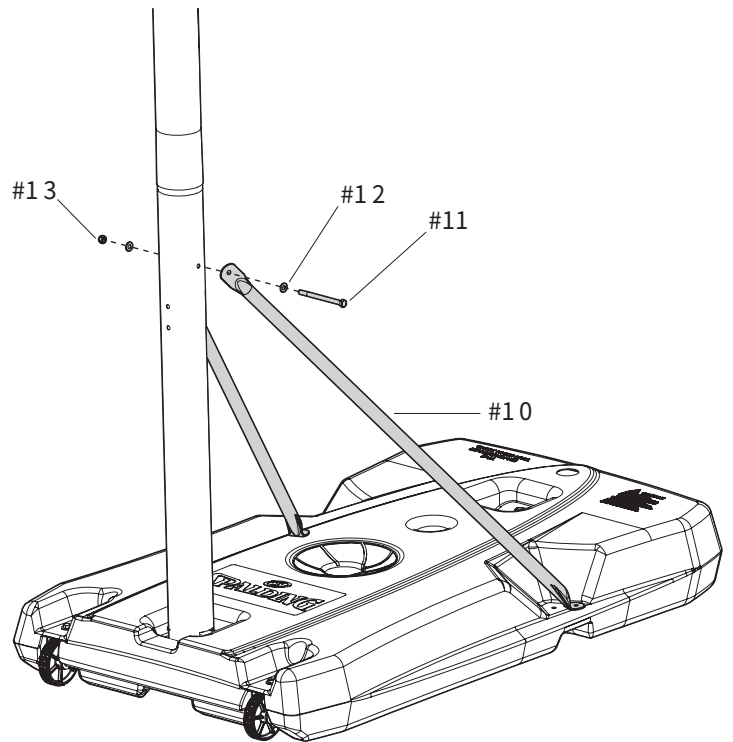

警告



將螺栓（11）鎖緊到螺帽（13）上，直到螺栓與螺帽的外邊緣平齊（平滑）。

2. 將底座固定架（39）對準底座（1）下方。
3. 將支架（10）未固定的彎曲端旋轉，直到它們與底座和底座固定架（39）對齊。
4. 使用螺栓（15）、墊圈（12）和螺帽（16）將支架（10）和底座固定架（39）固定到底座上。

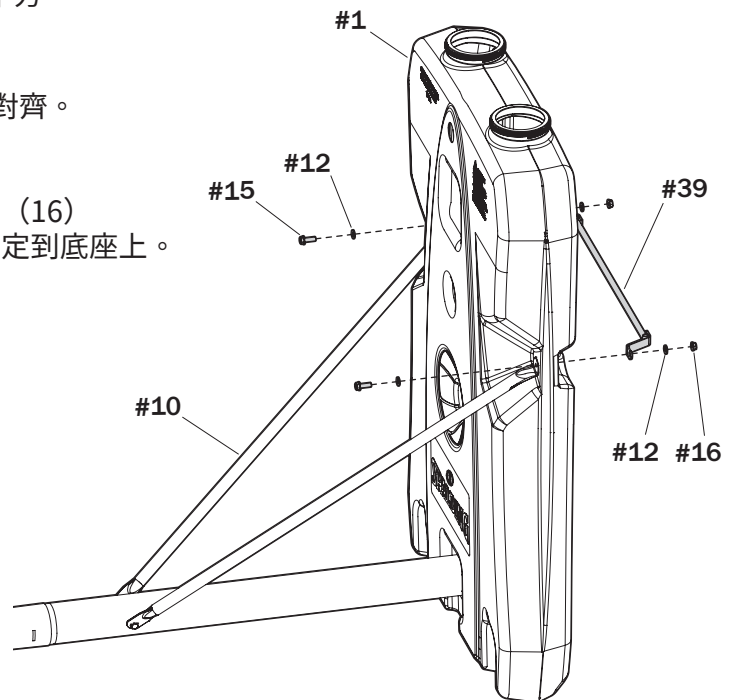

# 組裝氣壓式升降組

所需零件:

完成組裝示意圖:

- 零件包3
- 套筒扳手或活動扳手

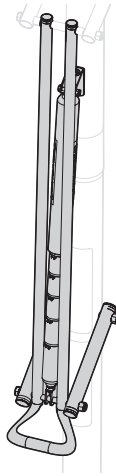

## E 組裝氣壓式升降組

1. 使用螺栓 (28) 將球柱安裝支架 (27) 固定到球柱上段 (4) 的後面，加強固定支架 (34) 固定到球柱上段 (4) 的前面。
2. 鎖緊法蘭螺帽 (16)。

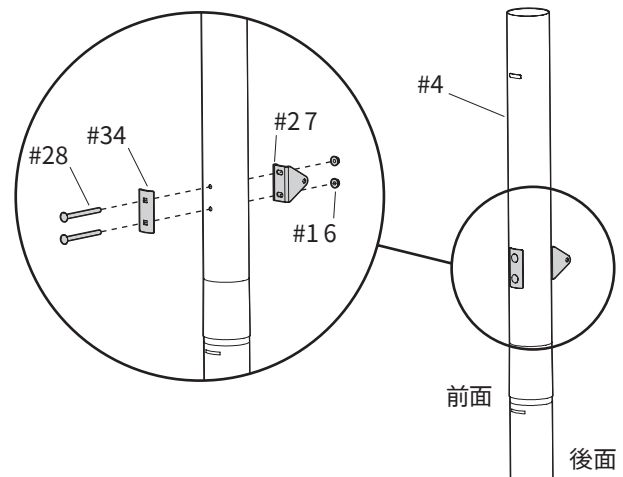

3. 使用六角螺栓 (44)、墊片 (49) 和尼龍螺帽 (40) 將球柱支撐臂 (53) 安裝到球柱中段 (5)。
4. 將管塞 (38) 塞入球柱支撐臂 (53) 中。

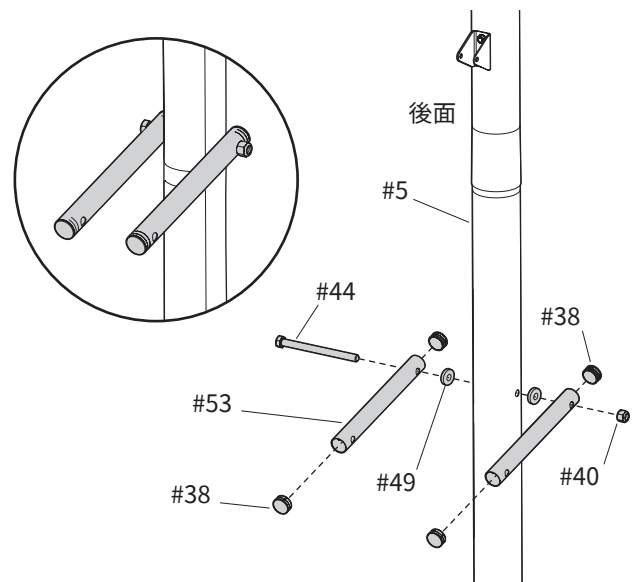

## E 組裝氣壓式升降組

5. 將保護套 (56) 套在氣壓式升降組 (54) 上。

### 提醒

這步驟可能在打開包裝時已經完成。

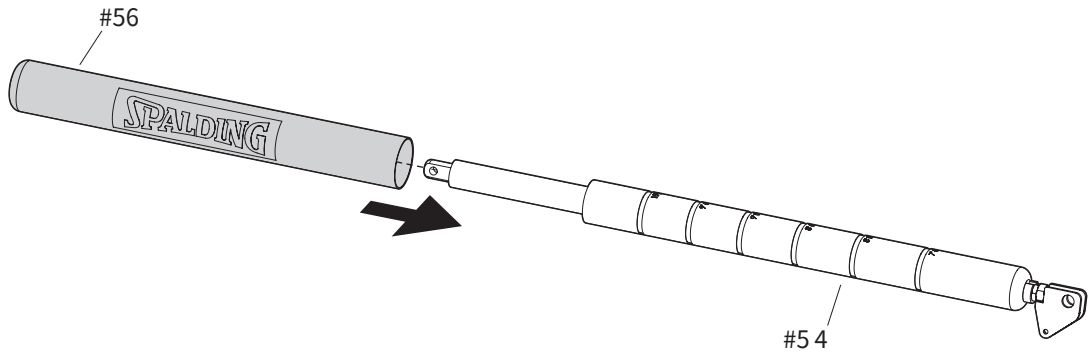

6. 使用螺栓 (18) 和螺帽 (13)，將氣壓式升降組 (54) 固定到球柱安裝支架 (27) 上。

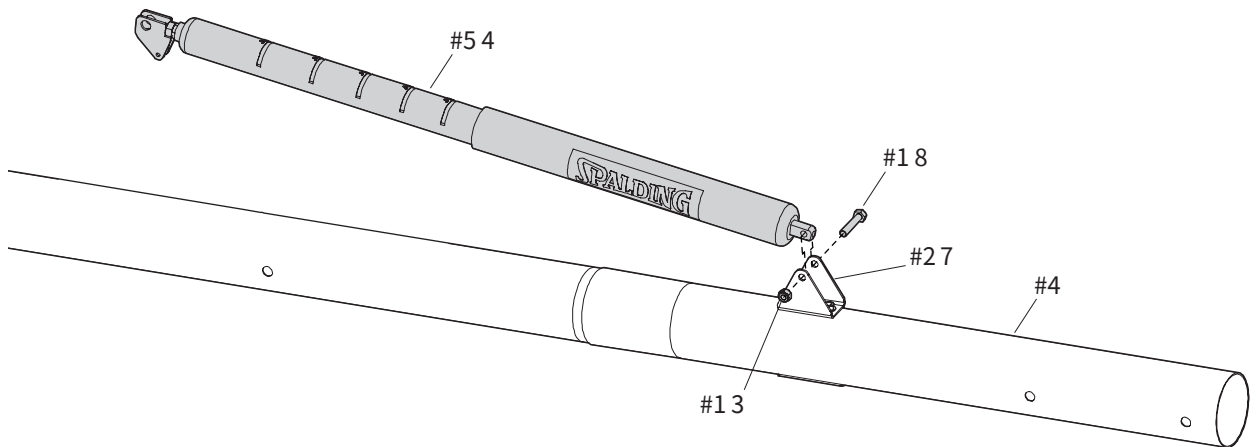

7. 根據識別標籤的指示，將調整推桿 (52) 擺放到正確的位置。
8. 將管塞 (37) 塞入調整推桿 (52) 的頂端。
9. 將調整推桿 (52) 的底端接上升降組手把 (59)，並對準孔位。

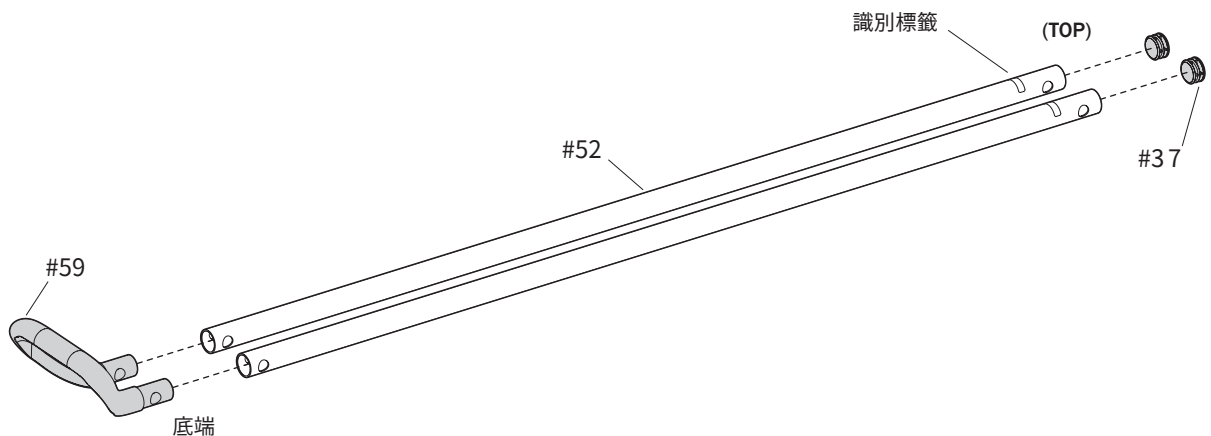



## E 組裝氣壓式升降組

10. 將螺栓 (44) 垂直穿過球柱支撐臂 (53) 、調整推桿 (52) 以及氣壓式升降組支架，並使用螺帽 (40) 將其固定。

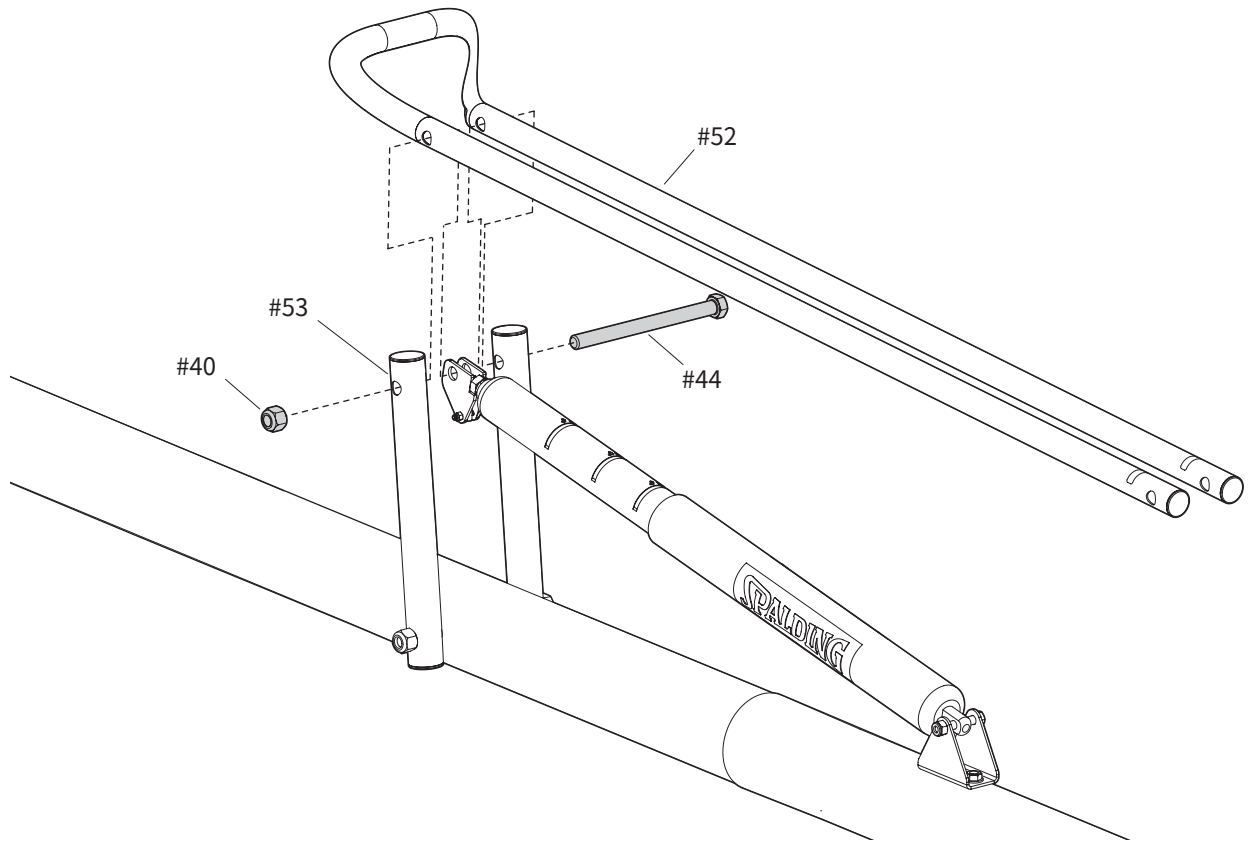

將螺栓 (44) 鎖緊到螺帽 (40) 中，直到螺栓與螺帽的外邊緣平齊 (平滑)。

# 組裝籃板組

所需零件:

完成組裝示意圖:

- 零件包4
- 套筒板手或活動板手
- 鋸馬

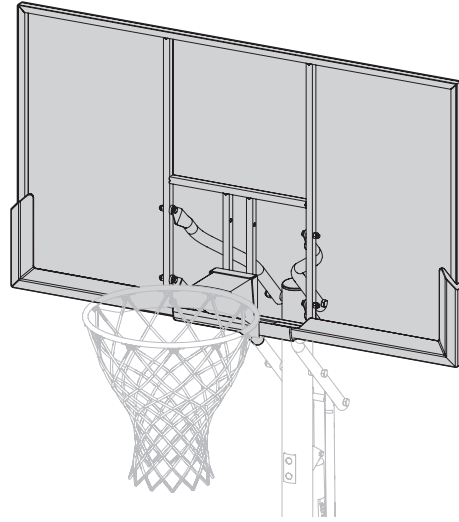

警告



此操作需要兩個人協作。未遵守此警告可能會導致嚴重傷害和/或財產損失。

## F 組裝籃板組

1. 將球柱支撐在鋸馬上。
2. 辨別下方升降管（41）和上方升降管（42）。

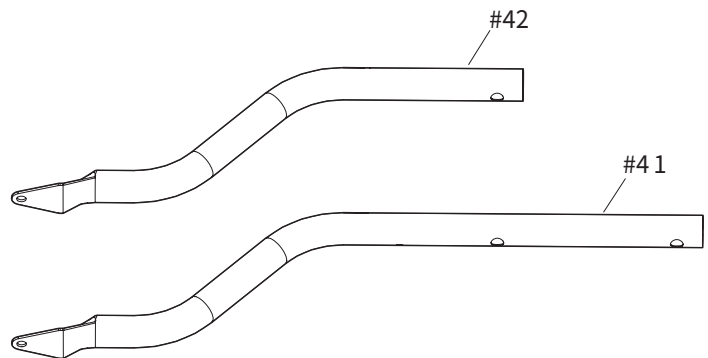
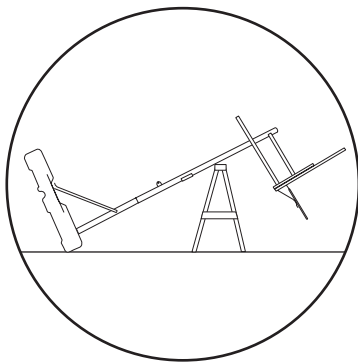

## F 組裝籃板組

3. 使用螺栓 (43)、墊片 (20) 和螺帽 (40)，將上方升降管 (42) 固定到球柱上段部分 (4)。
4. 用手旋緊。

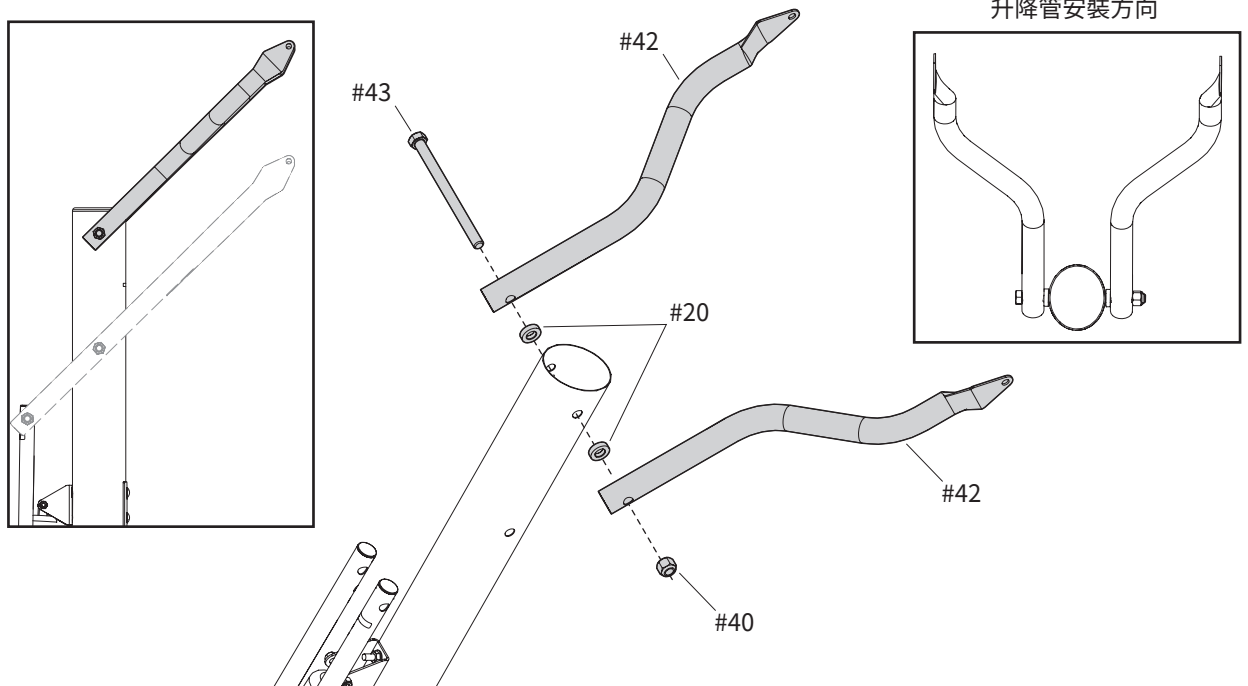

5. 使用螺栓 (43)、墊片 (20) 和螺帽 (40)，將下方升降管 (41) 固定到球柱上段部分 (4)。
6. 用手旋緊。
7. 安裝球柱頂蓋 (22)。

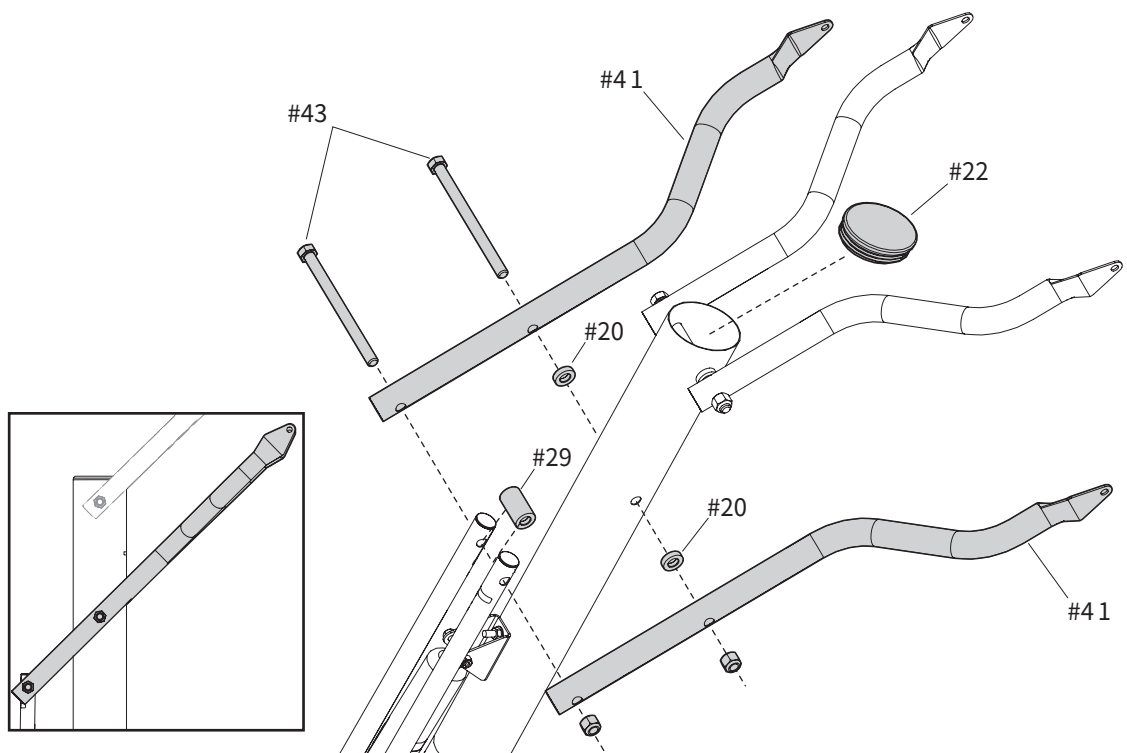

## F 組裝籃板組

8. 使用墊片 (20)、螺栓 (14) 和螺帽 (9)，將下方升降管 (41) 和上方升降管 (42) 固定到籃板的背面。

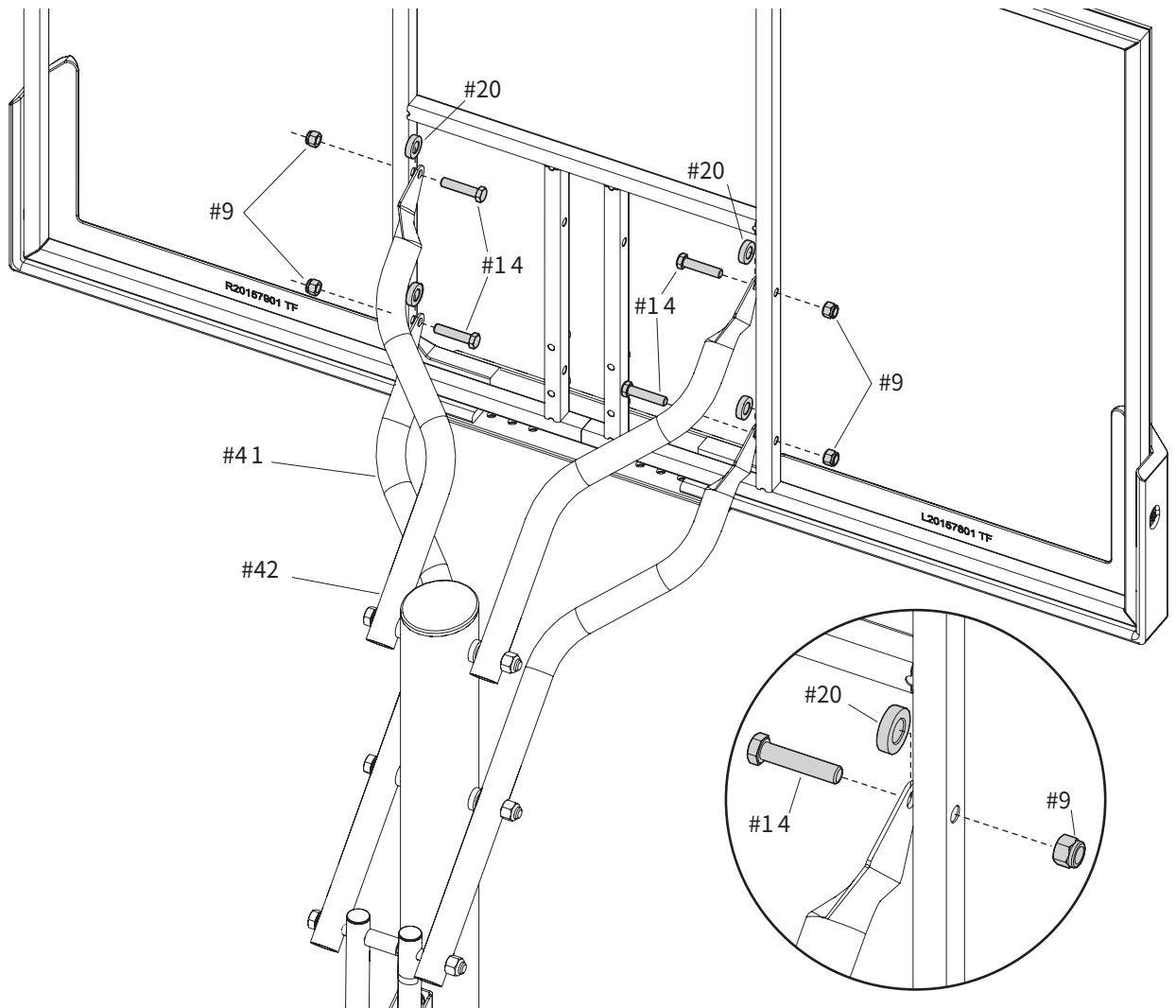

9. 將本節中的所有螺栓牢固鎖緊。



當底座是空的時，請勿將其擱置不管；它可能會翻倒。

## F 組裝籃板組

10. 使用螺栓 (58) 和螺帽 (57) , 將升降開關 (8) 固定到氣壓式升降組 (54) 上。

### 提醒

升降開關將位於氣壓式升降組支架的兩片板之間，並位於螺栓 (44) 上方。按下升降開關將允許調整籃框高度。

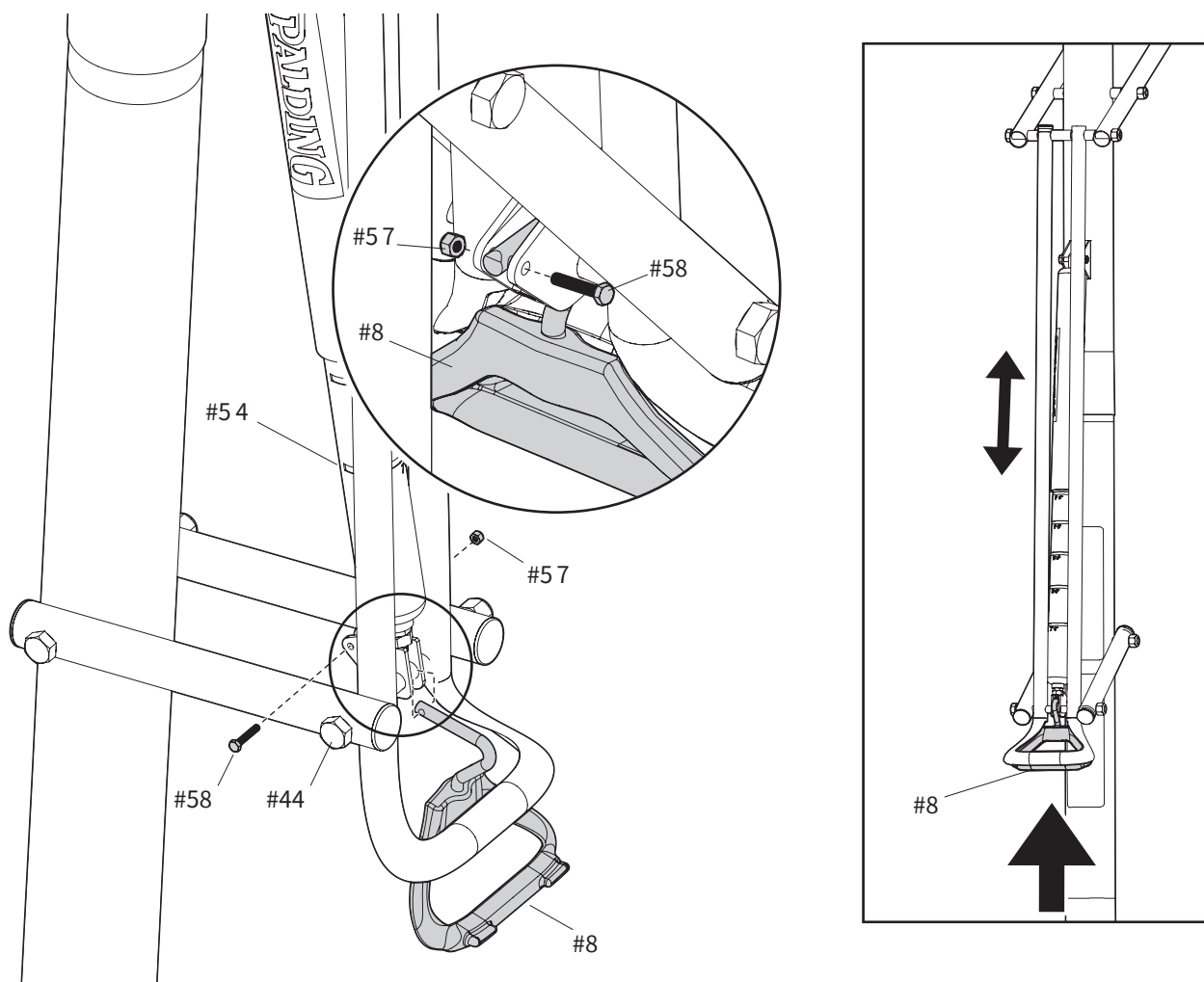

# 安裝籃框及籃網

所需零件:

完成組裝示意圖:

- 零件包5
- 套筒板手或活動板手
- 螺絲起子

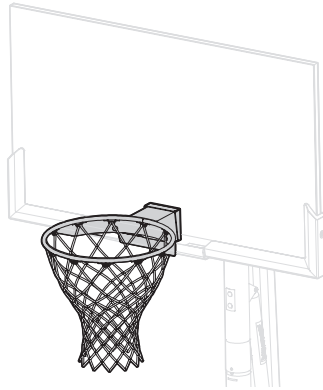

## G 安裝籃框及籃網

1. 撕去並移除籃板正面的保護膜。

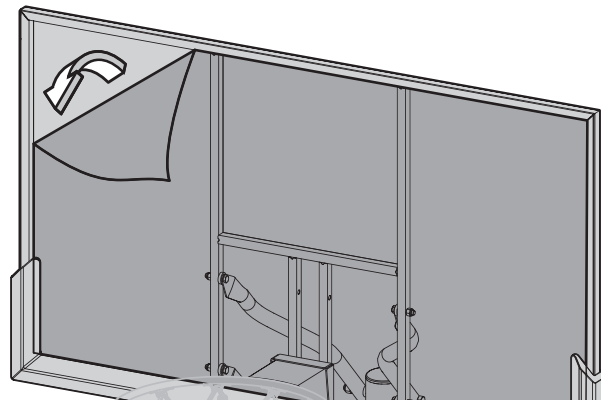

2. 將T形螺栓（33）穿過籃框座（32）。
3. 使用螺栓（51）和螺帽（16），將籃框座（32）固定到籃板上。

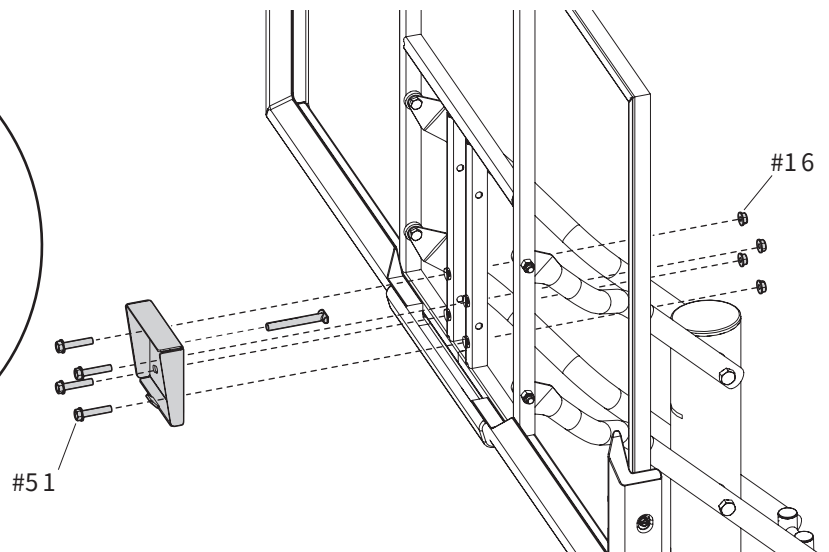
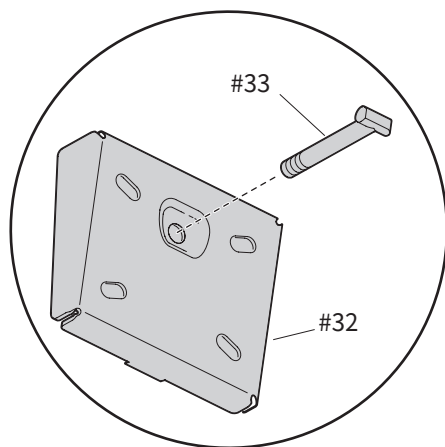

## G

## 安裝籃框及籃網

4. 將籃框 (25) 牢固地安裝到籃框座 (32) 上。讓T形螺栓 (33) 穿過籃框 (25) 中的中心孔。

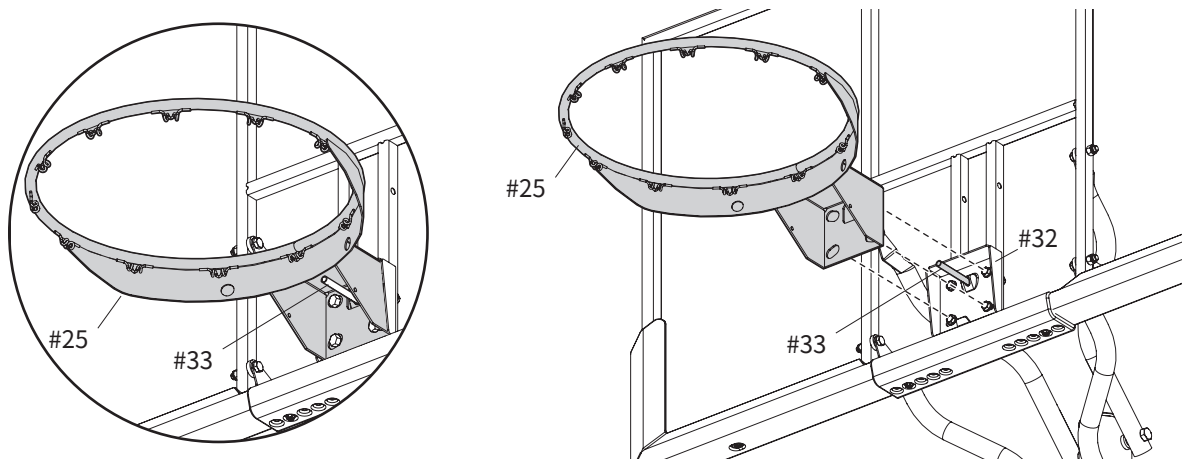

5. 將籃框強化支架 (31) 安裝到T形螺栓 (33) 上。

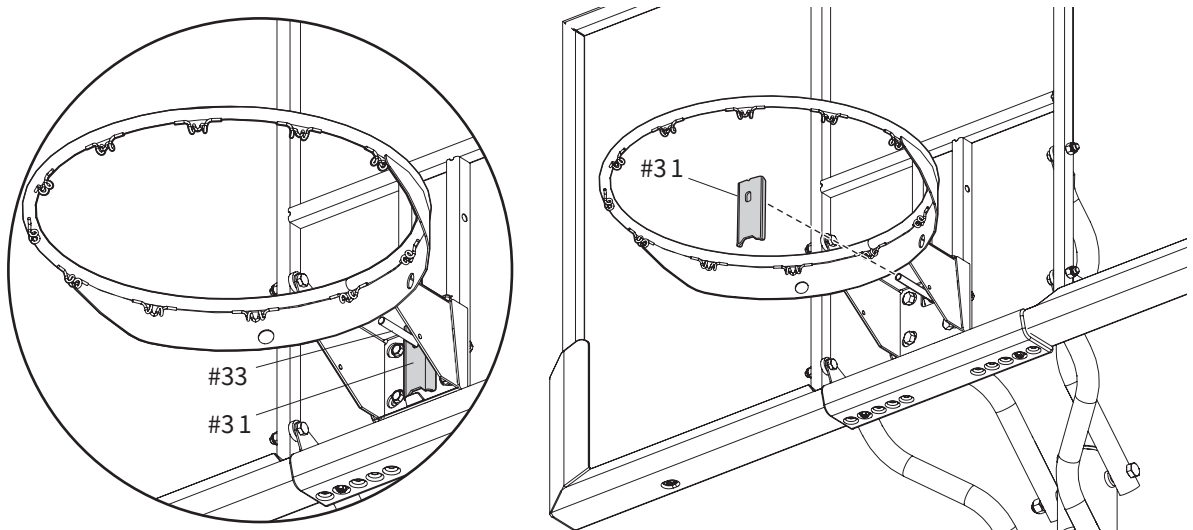

6. 將彈簧 (30) 安裝到T形螺栓 (33) 上。

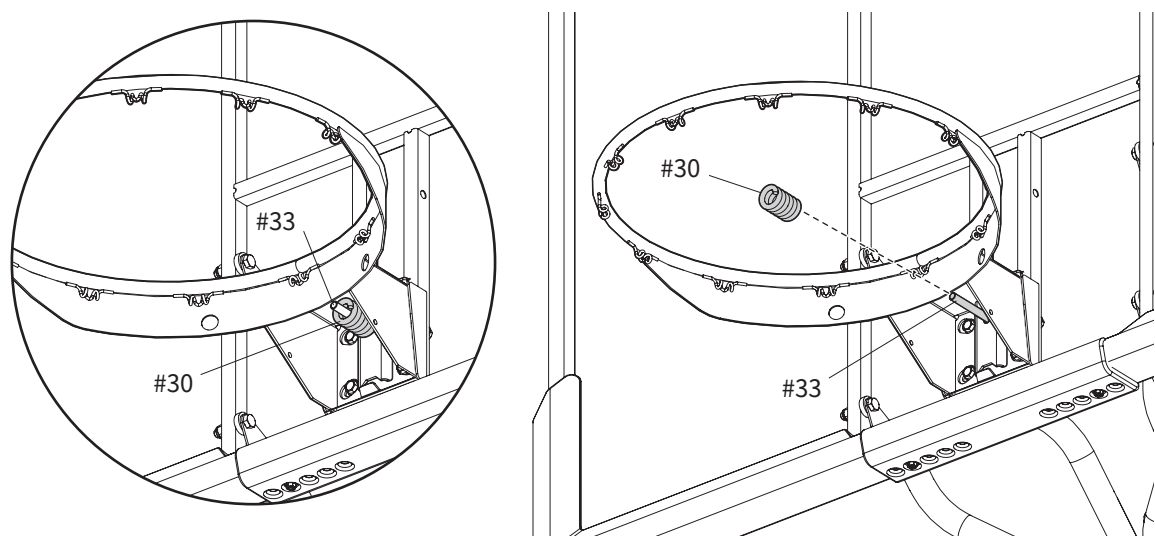

## G 安框籃框及籃網

7. 將特製螺帽 (36) 和墊圈 (35) 安裝到T形螺栓 (33) 上。

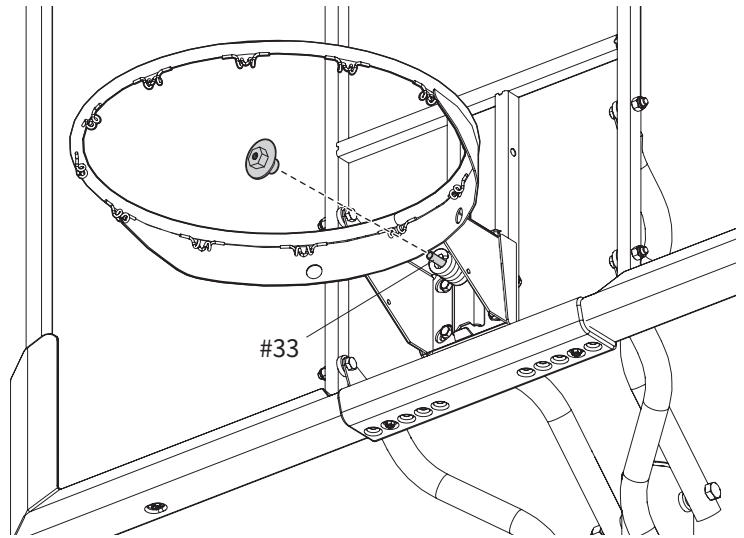
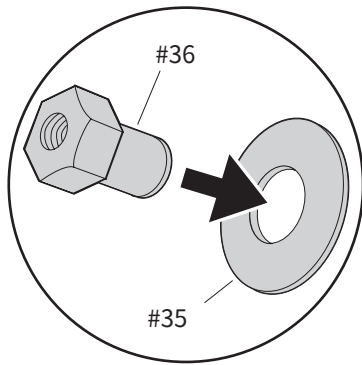

8. 鎖緊螺帽 (36)，直到T形螺栓 (33) 末端露出約3公厘 (1/8英寸) 的螺紋。

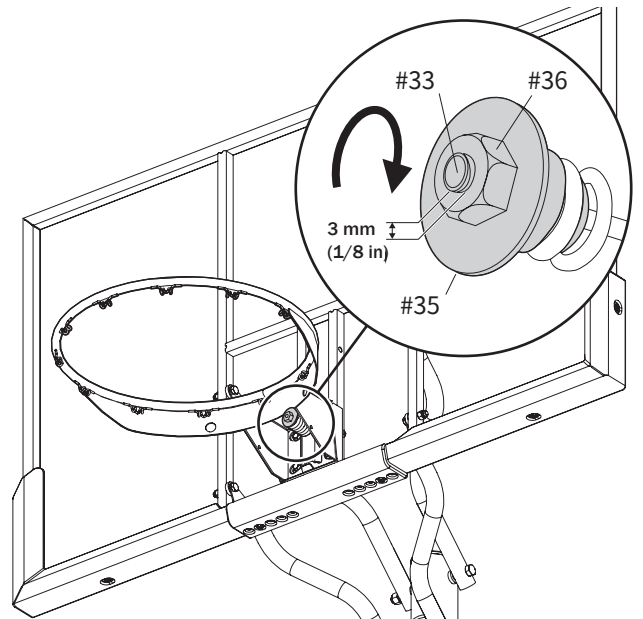

9. 使用螺絲 (48) 將籃框座外殼 (47) 安裝到彈簧回位機構上。

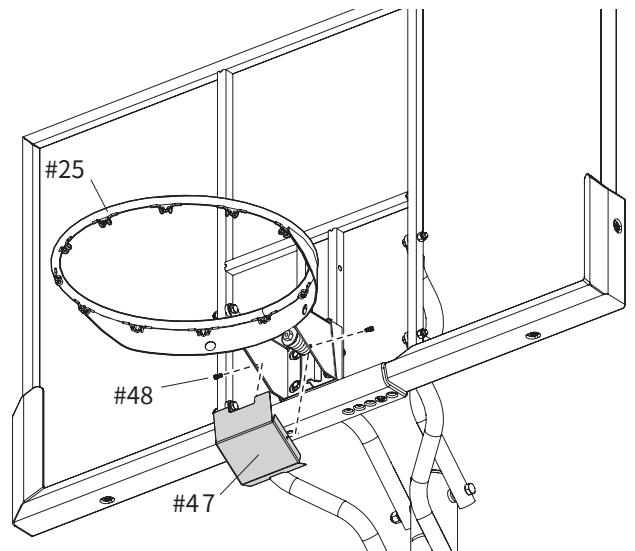



## G 安裝籃框及籃網

10. 將籃網 (26) 安裝到籃框 (25) 上。

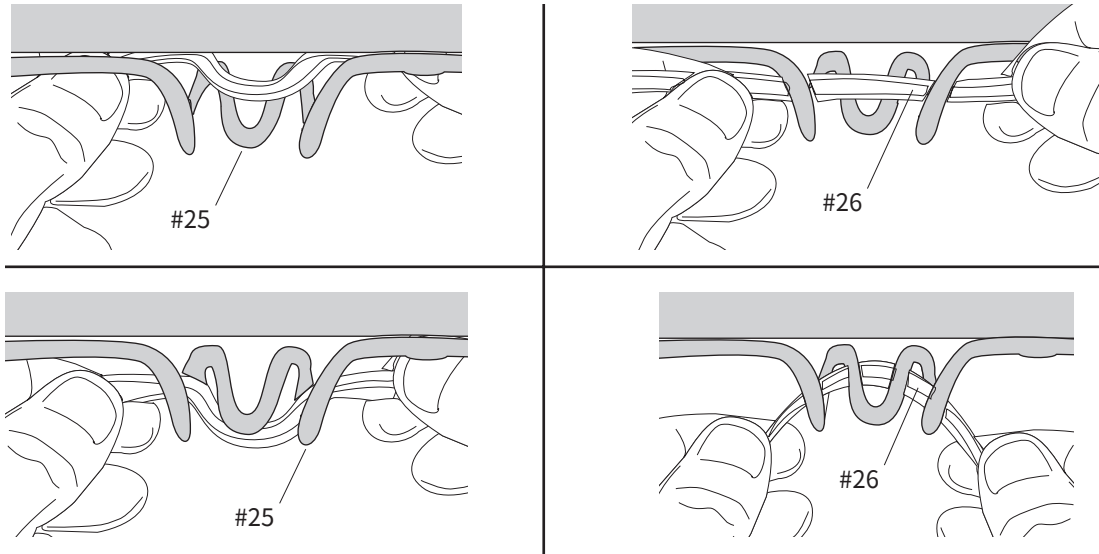

## H 安裝籃架保護墊。

(可能不包含在您的零件中)

1. 使用固定帶將籃架保護墊固定到球柱的前面。完成後，您的籃架應該像下圖所示。

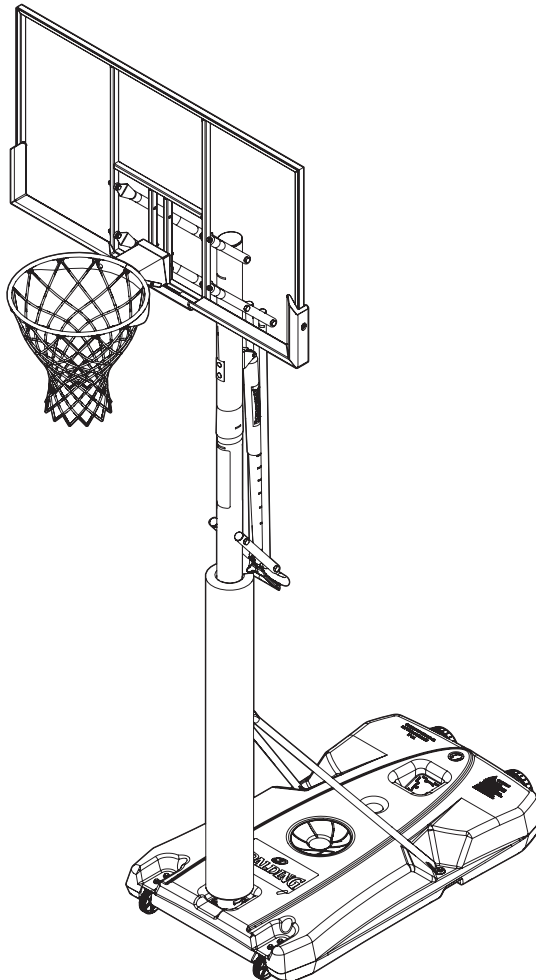

# 填充重量於底座

所需零件:

完成組裝示意圖:

- 水或沙子

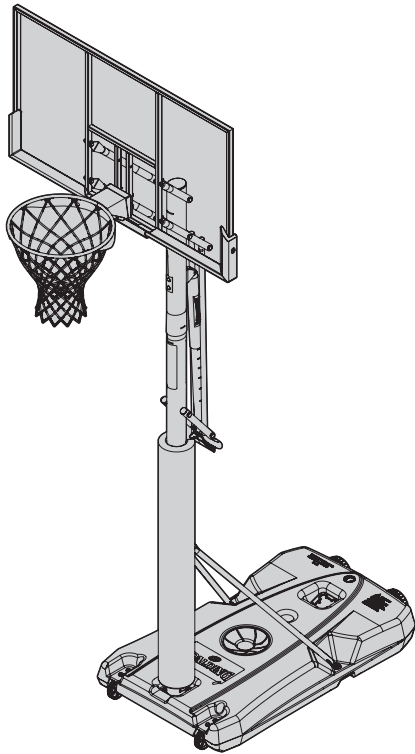

## ⚠ 警告 ⚠

- 此操作需要兩名能夠執行的成年人。未遵守此警告可能會導致嚴重傷害。
- 當底座為空時，請勿將其擱置不管；它可能會翻倒。
- 確保已安裝底座蓋墊圈（45）。
- 如果墊圈（45）缺失、損壞或未正確固定，底座將無法正確密封。籃架可能會翻倒。
- 未遵守此警告可能會導致嚴重傷害和/或財產損失。
- 如果底座缺失或損壞，請立即聯繫客服。

## I 填充重量於底座

### 填充水的方法:

1. 將完成的組裝的籃架移動到所需的位置。
2. 將兩個底座蓋 (23) 和底座蓋墊圈 (45) 牢固地旋緊到位。
3. 將底座填充水 (約129公升 / 34加侖)。
4. 將蓋子 (24) 牢固地塞入。

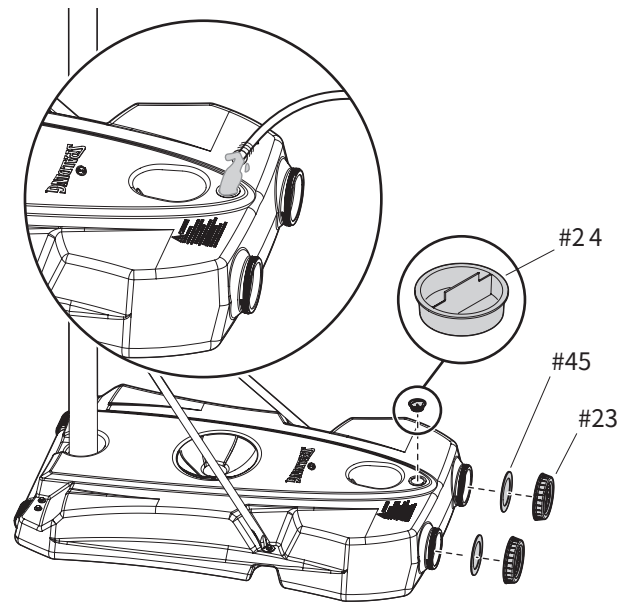

**小心**



在零下氣候中，至少添加兩加侖 (7.6公升) 的無毒防凍液。每次使用前檢查水位！

### 填充沙子的方法:

1. 將完成的組裝的籃架移動到所需的位置。
2. 小心地將籃架向前傾斜。
3. 將底座填充沙子 (約181公斤 / 400磅)。
4. 請勿將籃架擱置不管！
5. 當底座已填充適當的配重後，將兩個底座蓋 (23) 和底座蓋墊圈 (45) 牢固地旋緊到位。
6. 將蓋子 (24) 牢固地塞入。
7. 小心地將籃架立起來。

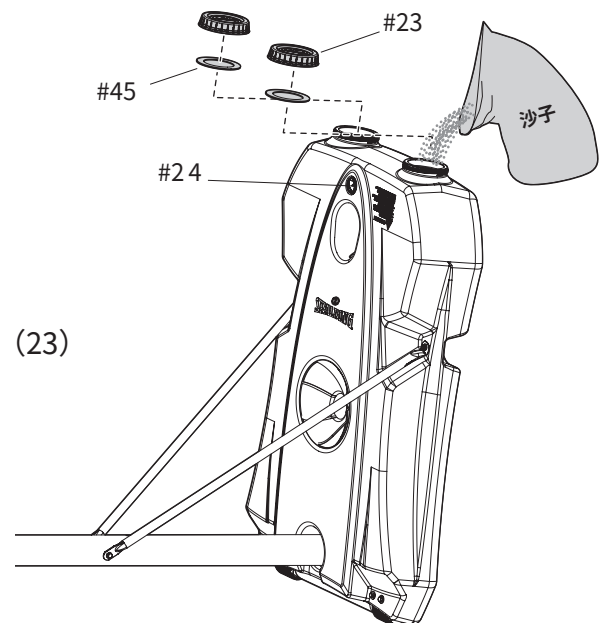

**重要**



無論使用哪個孔來填充，兩個蓋子都必須完全且牢固地鎖緊，以防止洩漏。

### 提醒

如果使用沙子：則不需要添加防凍液。

# 產品操作

## J 調整高度

1. 按下升降開關。
2. 降低或抬起以調整籃板的高度。

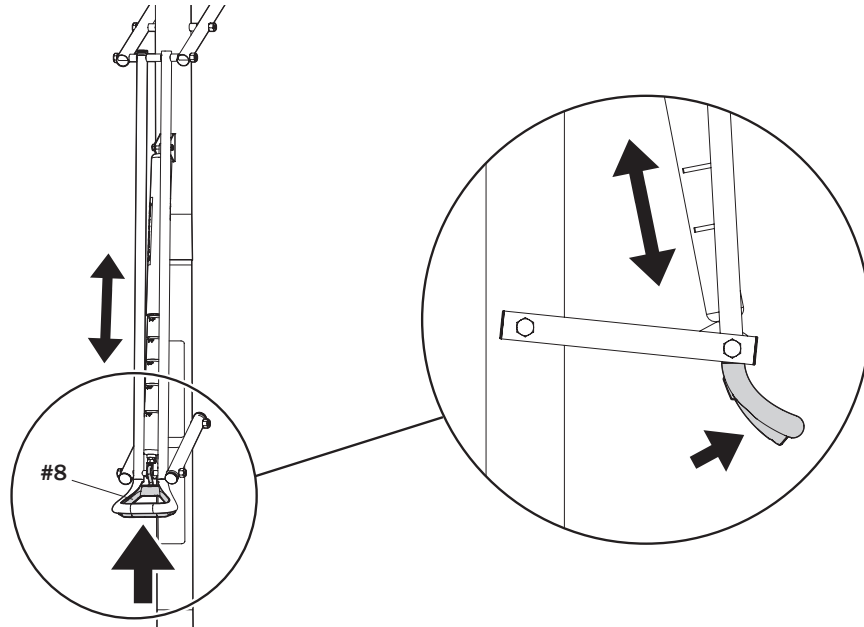

## K 移動籃架

1. 將籃板的高度調整到最低位置。
2. 抓住球柱，並將籃架傾斜，直到底座的輪子與地面接觸。
3. 將籃架移動到所需位置。
4. 將籃架扶正至直立位置。
5. 檢查籃架的穩定性。

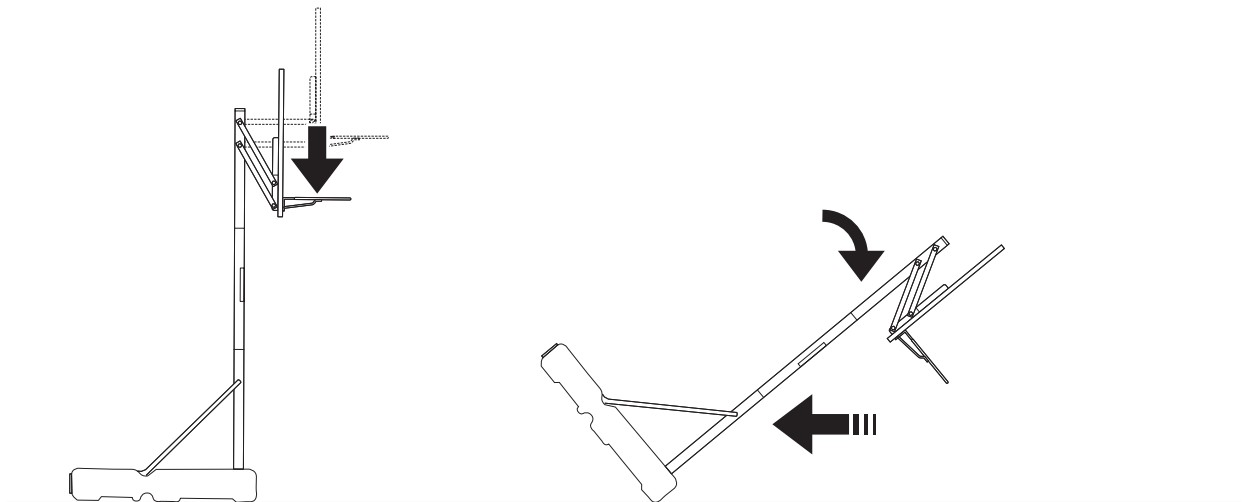

# 零件清單

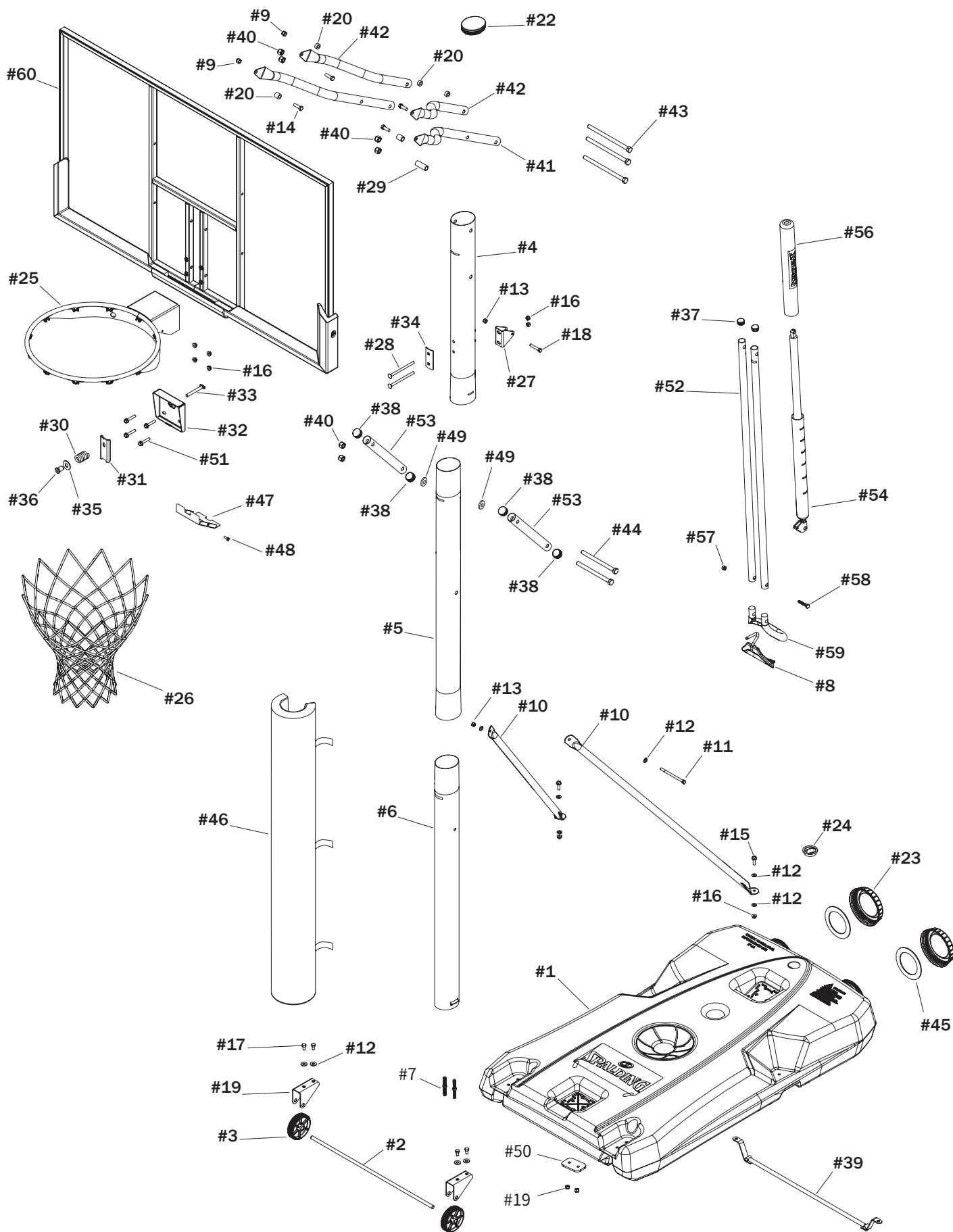

Parts List

項目	數量	零件編號	描述
1	1	600336	底座
2	1	10884401	輪軸
3	2	266200	輪子，10 公分 / 4 英寸
4	1	901704	球柱上段
5	1	901703	球柱中段
6	1	901702	球柱下段
7	2	208860	雙頭螺柱，3/8-16
8	1	600343	升降開關
9	4	203063	尼龍螺帽，3/8-16
10	2	901006	支架
11	1	203147	六角頭螺柱 5/16-18 × 4 英寸長
12	10	203218	平墊圈，內徑 5/16 英寸
13	2	203099	尼龍螺帽，5/16-18
14	4	203679	六角螺柱 3/8-16 × 2.0 英寸長
15	2	203798	六角法蘭螺柱 5/16-18 × 1.5 英寸長
16	8	203100	六角法蘭螺帽，5/16-18
17	4	204962	六角螺柱 5/16-18 × 0.625 英寸長
18	1	202739	六角螺柱 5/16-18 × 1.75 英寸長
19	2	108183	輪架
20	8	201651	墊片 內徑 0.50 英寸 × 長度 0.25 英寸
21	1	500065/ FR500065	高度調整和移動標籤
22	1	600362	球柱頂蓋，直徑 3.5 英寸
23	2	600272	底座蓋，大，直徑 5.5 英寸
24	1	203617	底座蓋，小
25	1		籃框
26	1		籃網

項目	數量	零件編號	描述
27	1	108163	球柱安裝支架
28	2	208510	篷車螺栓，5/16-18 × 4.25 英寸長
29	1	201683	墊片 內徑 0.53 英寸 × 長度 1.50 英寸
30	1	208760	籃框彈簧
31	1	200318	籃框強化座
32	1	900033	籃框座
33	1	206048	T型螺柱，3/8-16 × 3.25 英寸長
34	1	206990	加強固定支架
35	1	203470	墊圈
36	1	203795	特製螺帽
37	2	208829	管塞，卡入式，1 英寸，黑色。
38	4	208828	管塞，卡入式，1.25 英寸，黑色。
39	1	901536	底座固定架
40	5	206340	尼龍螺帽，1/2-13
41	2	901881	下方升降管(長)-黑色
42	2	901882	上方升降管(短)-黑色
43	3	205678	六角螺柱，1/2-13 × 7 英寸長
44	2	206279	六角螺柱，1/2-13 × 6.5 英寸長
45	2	208452	底座蓋墊圈
46	1		籃架保護墊
47	1	901967	籃框座外殼
48	2	209290	螺絲，#10-0.394 英寸長
49	2	265533	墊片 內徑 0.5 英寸 × 長度 0.13 英寸
50	1	108181	球柱安裝版
51	4	208892	六角法蘭螺柱 5/16-18 × 1.625 英寸長
52	2	901508	調整推桿

項目	數量	零件編號	描述
53	2	901527	球柱支撐臂
54	1	702653	氣壓式升降組
56	1	801477	保護套
57	1	204007	尼龍螺帽，M4 × 0.7

項目	數量	零件編號	描述
58	1	208762	六角螺栓，M4 × 0.7 × 25 公厘長
59	1	600342	升降組手把
60	1		籃板，137 公分 (54 英寸)

